

CR-H500NT



AM/FM Stereo Receiver

BEDIENUNGSANLEITUNG

MANUALE DI ISTRUZIONI

GEBRUIKSAANWIJZING

DEUTSCH

ITALIANO

NEDERLANDS

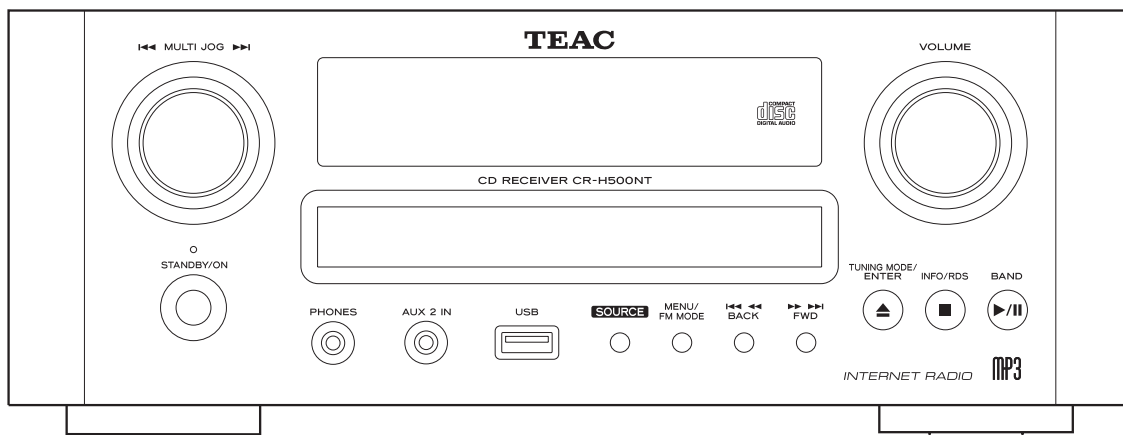



CAUTION
RISK OF ELECTRIC SHOCK
DO NOT OPEN



CAUTION: TO REDUCE THE RISK OF ELECTRIC SHOCK, DO NOT REMOVE COVER (OR BACK). NO USER-SERVICEABLE PARTS INSIDE. REFER SERVICING TO QUALIFIED SERVICE PERSONNEL.



The lightning flash with arrowhead symbol, within an equilateral triangle, is intended to alert the user to the presence of uninsulated "dangerous voltage" within the product's enclosure that may be of sufficient magnitude to constitute a risk of electric shock to persons.



The exclamation point within an equilateral triangle is intended to alert the user to the presence of important operating and maintenance (servicing) instructions in the literature accompanying the appliance.

IMPORTANT SAFETY INSTRUCTIONS

- 1) Read these instructions.
- 2) Keep these instructions.
- 3) Heed all warnings.
- 4) Follow all instructions.
- 5) Do not use this apparatus near water.
- 6) Clean only with dry cloth.
- 7) Do not block any ventilation openings. Install in accordance with the manufacturer's instructions.
- 8) Do not install near any heat sources such as radiators, heat registers, stoves, or other apparatus (including amplifiers) that produce heat.

- 9) Do not defeat the safety purpose of the polarized or grounding-type plug. A polarized plug has two blades with one wider than the other. A grounding type plug has two blades and a third grounding prong. The wide blade or the third prong are provided for your safety. If the provided plug does not fit into your outlet, consult an electrician for replacement of the obsolete outlet.

- 10) Protect the power cord from being walked on or pinched particularly at plugs, convenience receptacles, and the point where they exit from the apparatus.

- 11) Only use attachments/accessories specified by the manufacturer.

- 12) Use only with the cart, stand, tripod, bracket, or table specified by the manufacturer, or sold with the apparatus. When a cart is used, use caution when moving the cart/apparatus combination to avoid injury from tip-over.



- 13) Unplug this apparatus during lightning storms or when unused for long periods of time.

- 14) Refer all servicing to qualified service personnel. Servicing is required when the apparatus has been damaged in any way, such as power-supply cord or plug is damaged, liquid has been spilled or objects have fallen into the apparatus, the apparatus has been exposed to rain or moisture, does not operate normally, or has been dropped.

- Do not expose this apparatus to drips or splashes.
- Do not place any objects filled with liquids, such as vases, on the apparatus.
- Do not install this apparatus in a confined space such as a bookcase or similar unit.
- The apparatus draws nominal non-operating power from the AC outlet with its POWER or STANDBY/ON switch not in the ON position.
- The apparatus should be located close enough to the AC outlet so that you can easily grasp the power cord plug at any time.
- The mains plug is used as the disconnect device, the disconnect device shall remain readily operable.
- If the product uses batteries (including a battery pack or installed batteries), they should not be exposed to sunshine, fire or excessive heat.
- Caution should be taken when using earphones or headphones with the product because excessive sound pressure (volume) from earphones or headphones can cause hearing loss.

WARNING: TO PREVENT FIRE OR SHOCK HAZARD, DO NOT EXPOSE THIS APPLIANCE TO RAIN OR MOISTURE.

CAUTION

- DO NOT REMOVE THE EXTERNAL CASES OR CABINETS TO EXPOSE THE ELECTRONICS. NO USER SERVICEABLE PARTS ARE WITHIN!
- IF YOU ARE EXPERIENCING PROBLEMS WITH THIS PRODUCT, CONTACT TEAC FOR A SERVICE REFERRAL. DO NOT USE THE PRODUCT UNTIL IT HAS BEEN REPAIRED.
- USE OF CONTROLS OR ADJUSTMENTS OR PERFORMANCE OF PROCEDURES OTHER THAN THOSE SPECIFIED HEREIN MAY RESULT IN HAZARDOUS RADIATION EXPOSURE.

MPEG Layer-3 audio coding technology licensed from Fraunhofer IIS and Thomson.

Supply of this product does not convey a license nor imply any right to distribute MPEG Layer-3 compliant content created with this product in revenue-generating broadcast systems (terrestrial, satellite, cable and/or other distribution channels), streaming applications (via Internet, intranets and/or other networks), other content distribution systems (pay-audio or audio-on-demand applications and the like) or on physical media (compact discs, digital versatile discs, semiconductor chips, hard drives, memory cards and the like). An independent license for such use is required. For details, please visit <http://mp3licensing.com>.

This product is protected by certain intellectual property rights of Microsoft. Use or distribution of such technology outside of this product is prohibited without a license from Microsoft.

“Made for iPod” means that an electronic accessory has been designed to connect specifically to iPod and has been certified by the developer to meet Apple performance standards.

Apple is not responsible for the operation of this device or its compliance with safety and regulatory standards.

Apple and iPod are trademarks of Apple Inc., registered in the U.S. and other countries.

Danke, dass Sie sich für ein Produkt aus dem Hause TEAC entschieden haben. Lesen Sie diese Bedienungsanleitung bitte aufmerksam durch, so dass Sie die Leistung des CR-H500NT in vollem Umfang nutzen können.

Vor der ersten Inbetriebnahme	4
Discs	5
MP3 und WMA	6
iPod-Kompatibilität	6
Anschließen von MW-/UKW-Antennen	7
Lautsprecheranschlüsse	8
Anschlüsse	10
Bezeichnungen der Teile (Hauptgerät)	12
Bezeichnungen der Teile (Fernbedienung)	14
Die Fernbedienung	16
Grundlegende Bedienung	17
Disc-Wiedergabe	18
USB-Wiedergabe	20
Allgemeine Wiedergabe (Disc/USB)	20
Ordnungssuche	21
Wiedergabe einer programmierten Titelfolge	22
Zufällige Wiedergabe (Shuffle)	24
Wiedergabewiederholung	24
Das Display	25
Dateien eines iPod wiedergeben	25
Vor der Aufnahme	28
Aufzeichnen auf USB-Speichermedien	28
Dateien von USB-Speichermedien löschen	29
MW-UKW-Wiedergabe	30
Preset-Senderabstimmung	31
RDS	33
PTY-Suche	34
Erste Einrichtung von Internetradio	36
Hören von Internetradio	37
Radio-Portal	40
Einrichten des Music Players	41
Hören des Music Players	45
Netzwerk-Konfiguration	48
Einstellen der Uhrzeit	49
Einstellen des Timers	50
Timerbetrieb	51
Die Einschlaf-Timerfunktion	52
Hören von einer externen Quelle	52
Hilfe bei Funktionsstörungen	53
Technische Daten	55

Beachten Sie vor der Inbetriebnahme des CR-H500NT bitte folgende Hinweise.

- Wenn das Gerät eingeschaltet wird, können beim Einschalten des Fernsehers Linien auf dem Fernsehbildschirm erscheinen, je nach der Situation der elektromagnetischen Wellen der Fernsehausstrahlung. Dies ist keine Fehlfunktion am Gerät oder am Fernseher. In diesem Fall schalten Sie das Gerät aus.
- Achten Sie auf ausreichend Abstand um den CR-H500NT zur Belüftung, da sich der Receiver während des Betriebs erwärmen kann.
- Die Spannung, an der der CR-H500NT betrieben wird, sollte den Angaben auf der Geräterückseite entsprechen. Falls Sie diesbezüglich Zweifel haben, kontaktieren Sie bitte einen Elektrofachmann.
- Achten Sie beim Aufstellen des CR-H500NT darauf, dass er nicht direkter Sonneneinstrahlung oder anderen Wärmequellen ausgesetzt ist. Vermeiden Sie Betriebsorte, an denen der Receiver Erschütterungen, hoher Staubeinwirkung, extremer Hitze, Kälte oder Feuchtigkeit ausgesetzt ist.
- Stellen Sie den CR-H500NT nicht auf einen Verstärker (Endstufe)/Receiver.
- Öffnen Sie nicht das Gehäuse, da dies zu Schäden an der Elektronik oder zu einem Stromschlag führen kann. Falls ein Fremdkörper ins Geräteinnere eingedrungen ist, kontaktieren Sie Ihren Fachhändler oder ein autorisiertes Servicecenter.
- Achten Sie beim Ziehen des Netzsteckers darauf, dass Sie stets am Stecker ziehen und niemals am Kabel.
- Versuchen Sie nicht, den CR-H500NT mittels chemischer Lösungsmittel zu reinigen, da dies zu Schäden an der Gehäuseoberfläche führen kann. Verwenden Sie ein sauberes, trockenes Tuch.
- Bewahren Sie diese Bedienungsanleitung an einem sicheren Ort auf, so dass Sie jederzeit etwas nachlesen können.

WÄHREND EINER WIEDERGABE DARF DAS GERÄT NICHT BEWEGT WERDEN

Während der Wiedergabe einer Disc rotiert diese mit hoher Drehzahl. Während einer Wiedergabe darf das Gerät NICHT angehoben oder bewegt werden, da dies zu Schäden an der im Laufwerk befindlichen Disc führen kann.

BEWEGEN DES GERÄTS

Achten Sie vor jedem Bewegen des Geräts darauf, dass sich keine Disc im Laufwerk befindet, da anderenfalls Schäden verursacht werden können. Wenn sich noch eine Disc im Laufwerk befindet, entnehmen Sie diese und schließen Sie die Disc-Lade. Drücken Sie dann den Netzschalter, um das Gerät auszuschalten, und ziehen Sie den Netzstecker aus der Steckdose.

- Vermeiden Sie Aufstellungsorte, an denen diese Komponente Tropf- oder Spritzwasser ausgesetzt ist.
- Platzieren Sie keine mit Flüssigkeiten gefüllten Objekte, wie etwa Vasen, auf dem CR-H500NT.
- Installieren Sie diese Komponente nicht in geschlossenen Möbeln, wie etwa einem Bücherschrank oder einem geschlossenen Regalsystem.
- Der CR-H500NT bezieht auch im Bereitschaftsmodus – der POWER-Schalter befindet sich in der Stellung „Standby“ – geringen Ruhe-strom aus dem Stromnetz.
- Platzieren Sie den CR-H500NT so, dass die Wandsteckdose, an der Sie den Receiver angeschlossen haben, jederzeit leicht zugänglich ist.
- Achten Sie darauf, dass Netzstecker und -kabel stets in einwandfreiem Zustand sind.
- Die Batterien (das Akkupack oder die eingesetzten Batterien) dürfen nicht großer Hitze ausgesetzt sein, etwa direkter Sonne, einem Feuer oder dergleichen.
- Ein zu hoher Schalldruck von Ohr- oder Kopfhörern kann zu Hörschäden oder -verlust führen.

Discs (1)

Discs, die zur Wiedergabe im CR-H500NT geeignet sind:

- Konventionelle Audio-CDs, die das COMPACT DISC DIGITAL AUDIO Logo tragen:



- Korrekt finalisierte CD-R und CD-RW Discs
- MP3/WMA CDs

Hinweis:

- Abhängig von der Qualität einer Disc sowie dem Format der darauf befindlichen Aufzeichnungen, kann es sein, dass einige CD-R/CD-RWs nicht wiedergegeben werden können.
- Kopiergeschützte CDs sowie andere CDs, deren Spezifikationen nicht dem CD-Standard entsprechen, werden möglicherweise nicht korrekt wiedergegeben. Bei Wiedergabe solcher CDs haften die TEAC Corporation sowie deren Tochtergesellschaften und Niederlassungen nicht für etwa daraus resultierende Konsequenzen und übernehmen keine Garantie für die Qualität der Wiedergabe. Falls bei der Wiedergabe von CDs, die nicht dem Standard entsprechen, Probleme auftreten, wenden Sie sich bitte an den Hersteller der jeweiligen Disc.
- Legen Sie eine Disc immer mit der bedruckten Labelseite nach oben in die Disc-Schublade. (Bei Compact Discs kann nur eine Seite beschrieben und wiedergegeben werden.)
- Um eine Disc aus deren Aufbewahrungsbox herauszunehmen, drücken Sie vorsichtig auf den mittleren Haltering und nehmen Sie die Disc heraus, wobei Sie diese lediglich am äußeren Rand berühren sollten.



- Sollte eine Disc einmal verschmutzt sein, wischen Sie diese von innen nach außen mit einem weichen, trockenen Tuch ab:



- Verwenden Sie zur Reinigung einer Disc niemals chemische Reinigungsmittel, wie Schallplatten-Sprays, Antistatic-Sprays oder Flüssigkeiten wie Benzin oder Verdünner, da diese Substanzen die Disc irreparabel beschädigen.

Discs (2)

- Zur Vermeidung von Kratzern und Staub, die „Aussetzer“ am Laser-Pickup verursachen könnten, sollten Discs nach Gebrauch stets in die jeweilige Aufbewahrungsbox zurückgelegt werden.
- Setzen Sie Ihre Discs nicht über längere Zeit direkter Sonneneinstrahlung, anderen Wärmequellen sowie extrem hoher Luftfeuchtigkeit aus, da dies zu Verformungen führen kann.
- Versuchen Sie nicht, verformte oder anderweitig beschädigte Discs wiederzugeben. Die Wiedergabe solcher Discs kann irreparable Schäden am Laufwerk des CR-H500NT verursachen.
- CD-R und CD-RW Discs sind empfindlicher gegenüber Hitze und ultravioletter Lichteinstrahlung als konventionelle CDs. Daher ist es wichtig, dass sie nicht an einem Ort aufbewahrt werden, an dem sie direkter Sonneneinstrahlung, der Einwirkung von Heizkörpern oder elektrischen Geräten mit hoher Wärmeentwicklung ausgesetzt sind.
- Bedruckbare Discs sind nicht zu empfehlen, da deren Labelseite mit einem Film überzogen ist, der den CR-H500NT beschädigen kann.
- Kleben Sie keine Papiere oder Schutzfolien auf die CDs, und verwenden Sie keine Sprays zum Aufbringen einer Schutzschicht.
- Verwenden Sie einen weichen Filzschreiber, dessen Tinte auf einer Öl-Emulsion basiert, um die Labelseite Ihrer CDs zu beschriften. Verwenden Sie niemals einen Kugelschreiber oder Stift mit harter Spitze.
- Verwenden Sie niemals einen CD-Stabilisator. Die Verwendung von handelsüblichen CD-Stabilisatoren im CR-H500NT beschädigt das Laufwerk und führt daher zu Fehlfunktionen.
- Ungewöhnlich geformte CDs (achteckig, herzförmig, in Form einer Visitenkarte usw.) eignen sich nicht zur Verwendung mit diesem Player. Sie können erheblichen Schaden am Gerät verursachen.

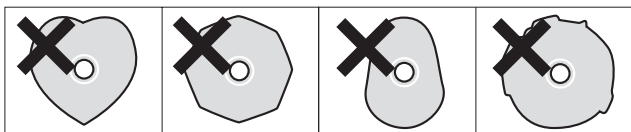

- Falls Sie nicht sicher sind und weitere Fragen bezüglich der Handhabung und Umgang mit CD-R/CD-RW Discs haben, lesen Sie bitte die Vorsichtsmaßnahmen, die mit der CD mitgeliefert sind oder wenden Sie sich an den Hersteller der entsprechenden CD.

MP3 und WMA

- Der CR-H500NT kann MP3-Dateien von verschiedenen externen USB-Speichermedien, wie etwa USB Flash-Speicher, MP3-Playern oder Festplatten, wiedergeben. Festplatten müssen als FAT 16 oder FAT 32 formatiert werden; jedoch nicht im NTFS-Format.
- Falls sich mehr als 2000 Dateien auf dem USB-Speichergerät befinden, können bei der Wiedergabe Funktionsstörungen auftreten.
- MP3- oder WMA-Dateinamen sollten aus alphanumerischen Zeichen bestehen, da der CR-H500NT Symbole sowie Sonder- und Double-Byte-Zeichen (japanisch, chinesisch, usw.) nicht korrekt darstellen kann. Achten Sie bitte auch darauf, dass Sie als Dateierweiterung „.mp3“ für MP3-Dateien und „.wma“ für WMA-Dateien verwenden.
- MP3-Dateien sind Mono- oder Stereodateien im Format MPEG-1 Audio Layer 3. Dieses Gerät kann MP3-Dateien mit einer Abtastfrequenz von 44,1 kHz oder 48 kHz und einer Bitrate von 320 kbps oder weniger abspielen.
- Dieses Gerät kann WMA-Dateien mit einer Abtastfrequenz von 44,1 kHz und einer Bitrate von 192 kbps oder weniger abspielen. WMA bedeutet Windows Media Audio.
- Audiodateien, die mit 128 kbps erstellt wurden, bieten nahezu die gleiche Klangqualität, wie eine CD. Obwohl der CR-H500NT auch niedrigere Bitraten wiedergeben kann, werden Sie feststellen, dass die Klangqualität hierbei merklich schlechter ist.

iPod-Kompatibilität

Am CR-H500NT können folgende iPod-Modelle angeschlossen und betrieben werden.

iPod (5. Generation)

iPod classic

iPod nano (1. bis 5. Generation)

iPod touch (1. bis 3. Generation)

- Sie können nicht die folgenden Modelle im „Direct Mode“ im Anzeigemodus und für den Timer verwenden:

iPod (5. Generation)

iPod nano (1./2. Generation)

Siehe Seite 27 zur Information über den Anzeigemodus.

- Der CR-H500NT kann das Videosignal eines daran angeschlossenen iPod nicht ausgeben.
- Verwenden Sie zum Anschließen eines iPod das USB-Verbindungskabel, das zum Lieferumfang des iPod gehört.
- Bei Anschluss eines iPod shuffle erfolgt keine Wiedergabe.

Kompatible iPod-Software

Falls Ihr iPod am CR-H500NT nicht funktioniert oder sich mittels Fernbedienung nicht steuern lässt, kann ein Software-Update möglicherweise Abhilfe schaffen. Auf der Apple Website im Internet steht die jeweils neueste iPod-Software zum Download zur Verfügung.

Anschließen von MW-/UKW-Antennen

MW-Rahmenantenne

Die zum Lieferumfang des CR-H500NT gehörende Hochleistungs-MW-Rahmenantenne gewährleistet in den meisten Gebieten gute Empfangsergebnisse. Wenn Sie die Antenne auf einer ebenen Fläche aufstellen möchten, rasten Sie die Befestigungsklammer im dafür vorgesehenen Schlitz des Antennenstandfußes ein.

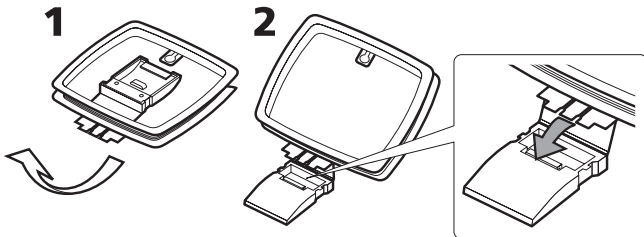

Verbinden Sie das Anschlusskabel der Rahmenantenne mit den MW-Antennenbuchsen des Receivers. Platzieren Sie die Antenne auf einem Regal oder hängen Sie sie beispielsweise in einem Fensterrahmen auf. Richten Sie die Rahmenantenne auf beste Empfangseigenschaften aus. Achten Sie bitte darauf, dass andere Leitungen, wie Netz-, Lautsprecher- oder Verbindungskabel, so weit wie möglich von der Antenne entfernt sind.

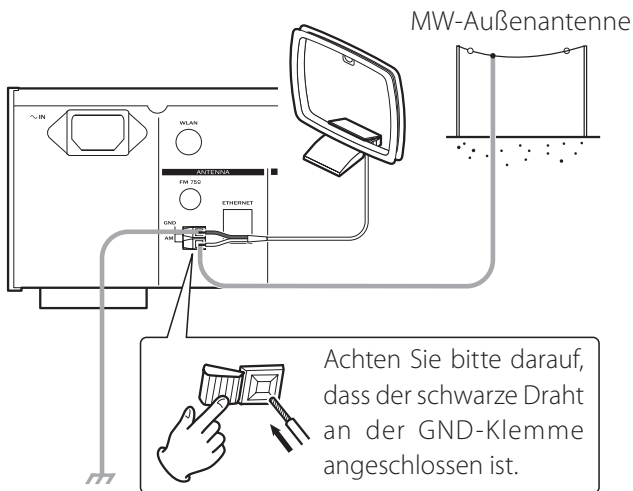

- Falls die mitgelieferte MW-Rahmenantenne keine ausreichende Empfangsqualität liefert (oft aufgrund von zu großer Entfernung zum Sender oder Verwendung in einem Stahlbetongebäude usw.), kann die Verwendung einer MW-Außenantenne erforderlich sein. Verwenden Sie entweder eine hochwertige handelsübliche MW-Antenne, oder falls diese nicht verfügbar ist einen isolierten Draht von mehr als 5 m Länge. Isolieren Sie ein Ende ab und schließen dies an die Klemme an, wie in der Abbildung gezeigt. Der Antennendraht muss außen oder innen in der Nähe eines Fensters angebracht werden. Für besseren Empfang verbinden Sie die GND-Klemme mit einer zuverlässigen Erdung.

Hinweis:

Auch bei Verwendung einer MW-Außenantenne sollte die MW-Rahmenantenne nicht vom Receiver getrennt werden.

UKW-Zimmerantenne

Schließen Sie die UKW-Wurfantenne an der FM 75Ω-Antennenbuchse an. Strecken Sie den Antennendraht auf seine gesamte Länge aus, und stellen Sie die Empfangsfrequenz Ihres bevorzugten Senders ein (siehe Seite 30). Richten Sie die Wurfantenne an einer geeigneten Stelle, wie einem Fensterrahmen oder einer Wand auf beste Empfangsqualität aus, und befestigen Sie die Antenne in dieser Position mit Reißzwecken, Druckstiften oder ähnlichen geeigneten Befestigungsmitteln.

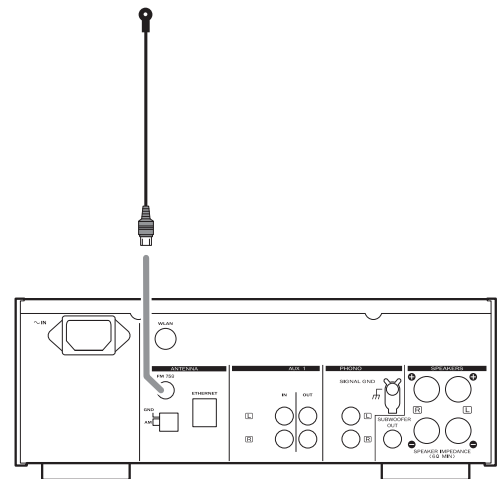

UKW-Außenantenne

In Gebieten mit eingeschränktem UKW-Empfang kann die Verwendung einer UKW-Außenantenne erforderlich sein. Normalerweise verbessert eine Dreielementantenne die Empfangsqualität ausreichend. Falls die UKW-Empfangsbedingungen an Ihrem Wohnort allerdings besonders ungünstig sind, kann es erforderlich sein, eine Antenne mit fünf oder mehr Elementen zu verwenden.

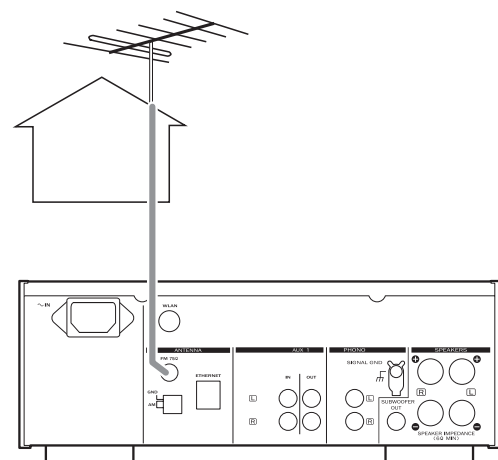

- Bei Verwendung einer Außenantenne muss die UKW-Zimmerantenne vom Receiver getrennt werden.

Lautsprecheranschlüsse

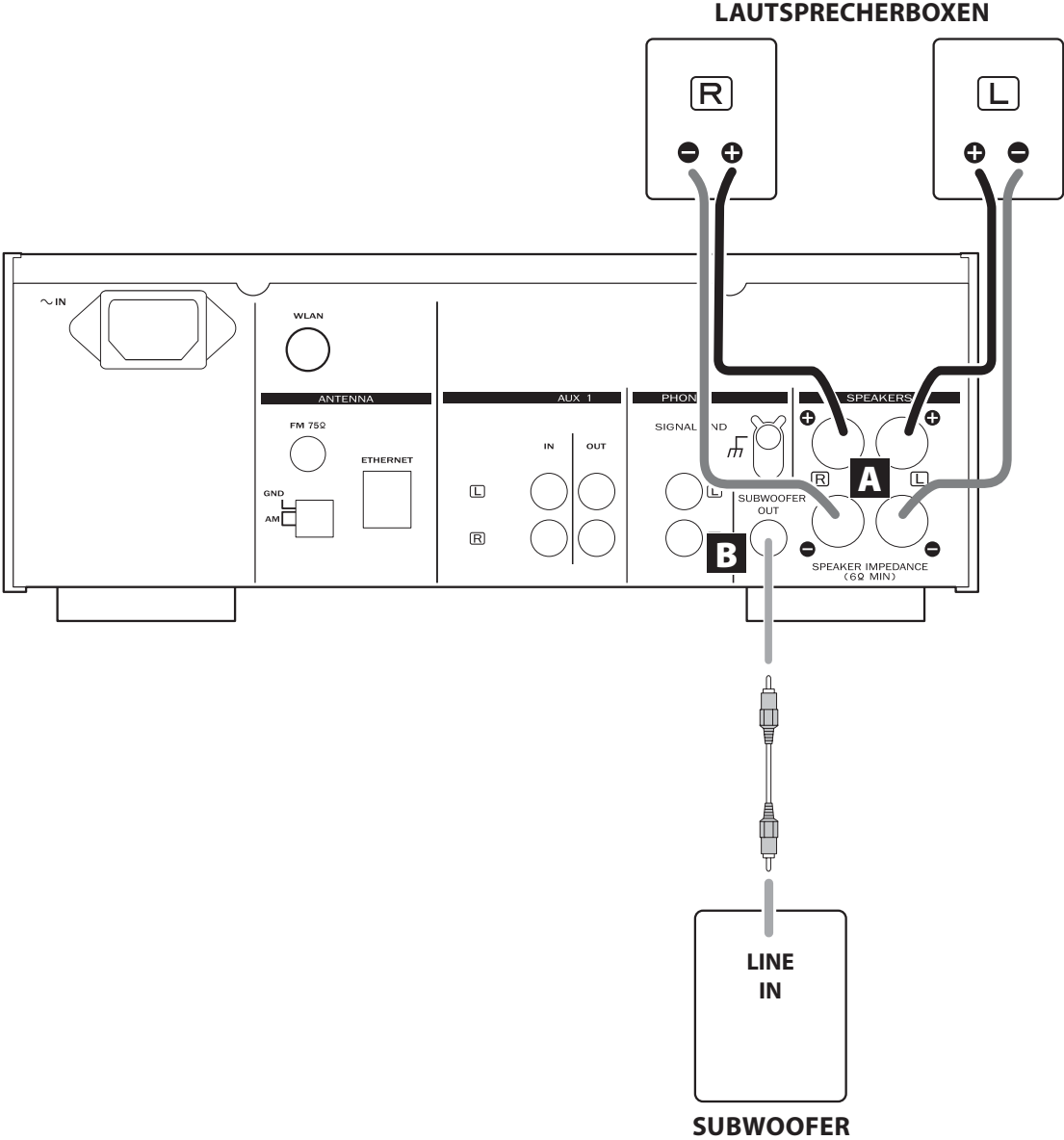

A Lautsprecheranschlüsse

CR-H500NT's \oplus (positive) Klemmen sind rot (für den rechten Lautsprecher) und weiß (für den linken Lautsprecher.) Die \ominus (negativen) Klemmen für beide Lautsprecher sind schwarz.

Zur besseren Unterscheidung ist der \oplus -Leiter von Lautsprecherkabeln üblicherweise gekennzeichnet. Verbinden Sie diese markierte Seite mit den roten und weißen (\oplus)-Klemmen und die unmarkierte Seite mit den schwarzen (\ominus)-Klemmen des CR-H500NT und der Lautsprecher.

ACHTUNG

- Um Beschädigung der Lautsprecher durch plötzliche Lautstärkespitzen zu vermeiden, schalten Sie immer vor dem Anschließen der Lautsprecher die Stromversorgung aus.
- Überprüfen Sie die Impedanz Ihrer Lautsprechersysteme. Verwenden Sie ausschließlich Lautsprecherboxen, deren Anschlussimpedanz 6 Ohm oder mehr beträgt.
- Bereiten Sie die Lautsprecherkabel zum Anschließen vor, indem Sie ungefähr 10 mm oder weniger (nicht mehr, da dies zu Kurzschluss führen kann) der Ummantelung an den Kabelenden abisolieren. Verdrillen Sie die blanken Drähte sorgfältig:

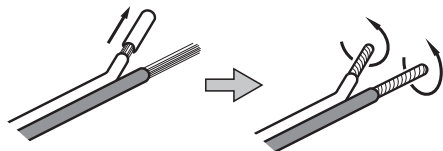

Anschließen der Kabel

1. Lösen Sie die Schraubkappen der Lautsprecherklemmanschlüsse durch Drehen gegen den Uhrzeigersinn. Die Schraubkappen lassen sich nicht vollständig vom Klemmsockel lösen.
2. Stecken Sie die Kabelenden in die jeweiligen Öffnungen und drehen Sie die Schraubkappen im Uhrzeigersinn fest:

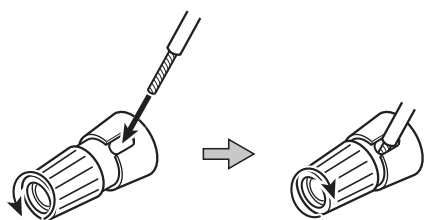

3. Vergewissern Sie sich durch leichtes Ziehen, dass die Kabel korrekt festgeklemmt sind.

Für Kunden in Europa

Gemäß europäischer Sicherheitsbestimmungen dürfen Bananenstecker nicht zum Anschließen von Lautsprechern verwendet werden. Daher wurden die entsprechenden Buchsen beim Europamodell mit schwarzen Kappen verschlossen. Schließen Sie den blanken Draht des Lautsprecherkabels an oder verwenden Sie Kabelschuhe. Sollten sich die schwarzen Kappen lösen, stecken Sie sie bitte wieder auf.

B SUBWOOFER OUT-Buchse

Diese Buchse dient zum Anschluss eines handelsüblichen aktiven Subwoofers.

Anschlüsse

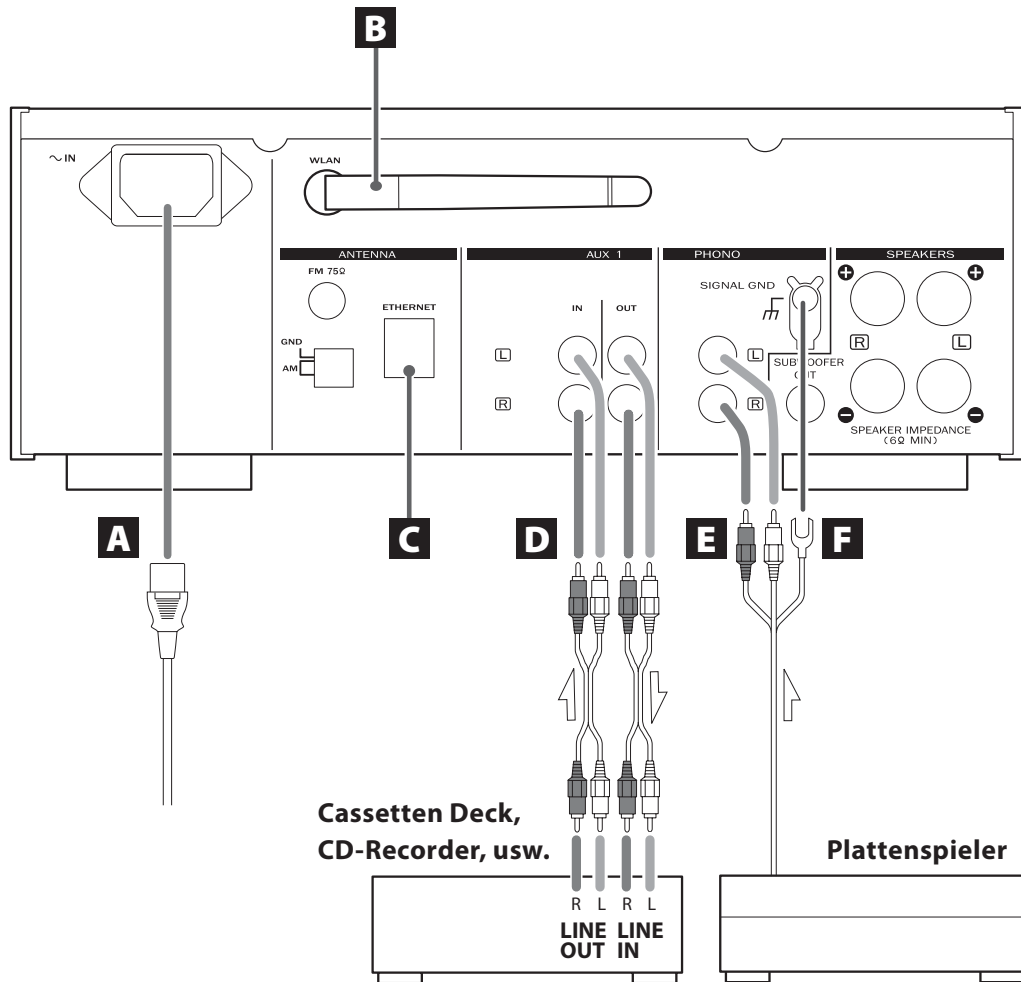

ACHTUNG

- Schalten Sie sämtliche Komponenten Ihres Systems aus, bevor Sie Anschlüsse vornehmen.
- Lesen Sie die Anleitungen aller Komponenten, die Sie in Verbindung mit diesem Gerät verwenden möchten.
- Achten Sie bitte darauf, dass alle Steckverbindungen korrekt und sicher vorgenommen wurden. Zur Vermeidung von Brummen und Rauschen sollten Audio-/Videokabel niemals parallel oder gebündelt mit Netzstrom- oder Lautsprecherkabeln verlegt werden.

A Netzkabelanschluss

Verbinden Sie das Netzkabel mit einer Wandsteckdose.

- Trennen Sie den Netzstecker vom Stromnetz, wenn der CR-H500NT über einen längeren Zeitraum nicht in Verwendung ist.

B Drahtlos-LAN-Antenne

Wenn Sie an Ihrem Aufstellungsort Zugang zu einem Drahtlos-LAN haben, verbindet sich das Gerät über die Drahtlos-LAN-Antenne mit dem LAN. Stellen Sie die Antenne aufrecht, um sie zu verwenden.

C ETHERNET-Port

Wenn Sie eine Kabel-Internetverbindung verwenden, verbinden Sie den ETHERNET-Port dieses Geräts mit dem Ethernet-Netzwerk über ein handelsübliches Ethernet-Kabel.

D AUX 1 Anschlüsse

Diese Buchsen geben ein analoges 2-Kanal-Audiosignal aus. Schließen Sie die Komponenten mit handelsüblichen RCA-Cinchkabeln an.

Achten Sie darauf, dass die Kabel folgendermaßen angeschlossen sind:

weißer Stecker → **weiße Buchse**
(L: linker Kanal)

roter Stecker → **rote Buchse**
(R: rechter Kanal)



Sofern Sie ein Aufnahmegerät (Cassetten Deck, CD-Recorder, usw.) am CR-H500NT betreiben möchten, verbinden Sie die Ausgänge des Recorders mit den AUX 1 IN-Buchsen des CR-H500NT und die Eingänge des Recorders mit den AUX 1 OUT-Anschlüssen des CR-H500NT.

- Achten Sie bei jeder Steckverbindung auf korrekten und sicheren Anschluss. Vermeiden Sie, um Brummen und Rauschen vorzubeugen, die Bündelung der Signalverbindungskabel zusammen mit dem Netzstromkabel oder den Lautsprecherkabeln.

E PHONO-Anschlüsse

Verbinden Sie das RCA-Kabel (Cinch) des Plattenspielers mit den PHONO-Buchsen.

Achten Sie darauf, dass die Kabel folgendermaßen angeschlossen sind:

weißer Stecker → **weiße Buchse**
(L: linker Kanal)

roter Stecker → **rote Buchse**
(R: rechter Kanal)

- Achten Sie bei jeder Steckverbindung auf korrekten und sicheren Anschluss. Vermeiden Sie, um Brummen und Rauschen vorzubeugen, die Bündelung der Signalverbindungskabel zusammen mit dem Netzstromkabel oder den Lautsprecherkabeln.
- Moving Magnet (MM) Tonabnehmersysteme eignen sich zur Verwendung am CR-H500NT.

F SIGNAL GND

Schließen Sie das Massekabel des Plattenspielers an diesem Anschluss an.

- Dies ist keine Schutzkontaktmasse.
- Falls das Massekabel nicht mit SIGNAL GND verbunden ist, kann dies Brummen oder Rauschen verursachen.

Bezeichnungen der Teile (Hauptgerät)

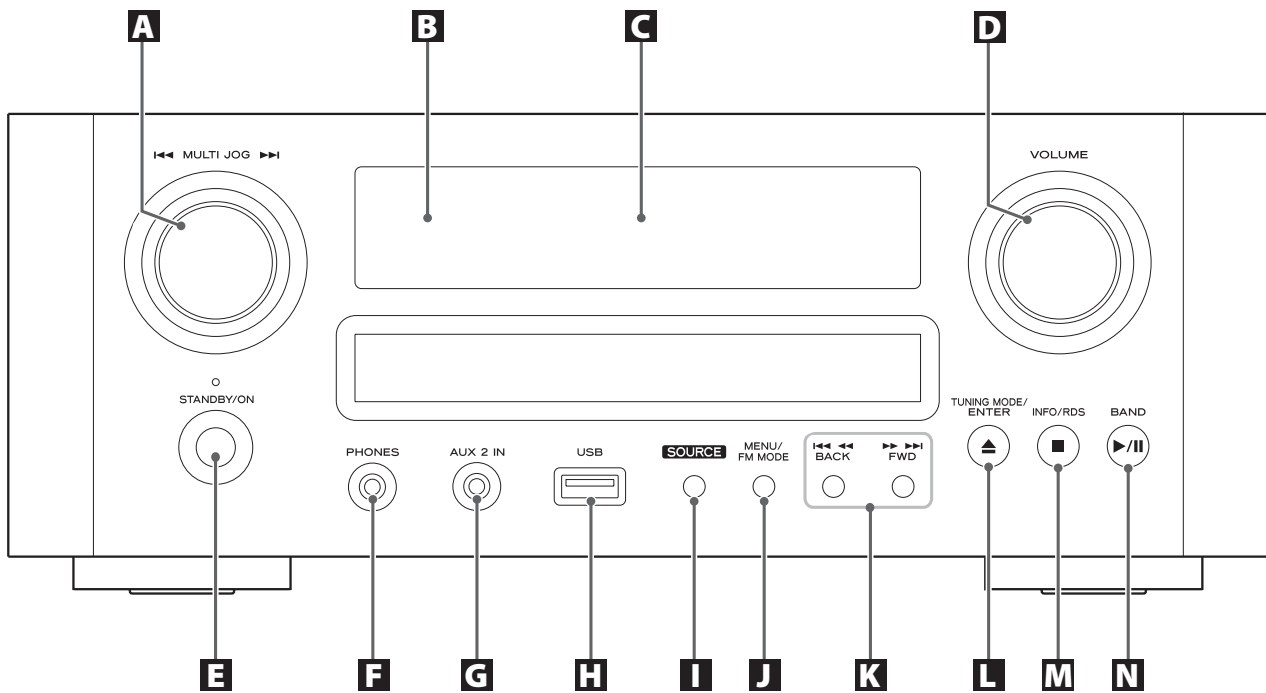

A MULTI JOG

Dieser Drehregler dient im TUNER-Modus zum Einstellen der Empfangsfrequenzen oder Auswählen von Sender-Presets.

Im iPod-Modus können Sie hiermit Menüs durchlaufen (Scrollen).

Verwenden Sie im CD/USB/-Modus diesen Regler zum Überspringen von Tracks/Dateien während der Wiedergabe von CD oder USB.

B Infrarotsensor

Bei Verwendung der Fernbedienung richten Sie diese auf den Fernbedienungssensor.

C Display**D VOLUME (Wiedergabelautstärke)**

Dieser Drehregler dient zum Einstellen der Wiedergabelautstärke.

- Die eingestellte Wiedergabelautstärke bleibt auch bei ausgeschaltetem CR-H500NT gespeichert.

E STANDBY/ON (Bereitschaftsmodus/Ein)

Betätigen Sie zum Ein-/Ausschalten des CR-H500NT diesen Schalter.

Die Bereitschaftsanzeige (Standby) leuchtet rot, wenn sich der CR-H500NT im Bereitschaftsmodus befindet. Nach Einschalten des Receivers leuchtet die Anzeige blau.

F PHONES (Kopfhörer)

Schließen Sie hier Ihren Kopfhörer an, und regeln Sie die Wieder-gabelautstärke über den VOLUME-Regler.

G AUX 2 IN

Schließen Sie Geräte wie einen tragbaren Audio-Player mit einem 3,5-mm-Stereominikabel an.

H USB-Port

Schließen Sie einen iPod oder ein externes USB-Speichergerät an.

I SOURCE (Signalquelle)

Diese Taste dient zum Auswählen der gewünschten Signalquelle.

J MENU/FM MODE (Menü/UKW-Modus)

Bei iPod-Wiedergabe können Sie mittels dieser Taste zum vorherigen Menü zurückgehen. Diese Taste entspricht der MENU-Taste auf dem iPod.

Im UKW-Betrieb dient diese Taste zum Auswählen von Mono- oder Stereoqualität.

K Sprungfunktion (I◀◀◀/▶▶▶I)

Verwenden Sie im CD/USB/-Modus diese Tasten zum Überspringen von Tracks/Dateien während der Wiedergabe oder im Stoppbetrieb von CD oder USB. Verwenden Sie im iPod-Modus diese Tasten zum Überspringen von Titeln während der Wiedergabe oder im Pausebetrieb des iPod.

Während der Wiedergabe wird die Suche nach einem Track/einer Datei/einem Titel gestartet, wenn diese Tasten gedrückt gehalten werden.

L TUNING MODE, ENTER, Öffnen/Schließen (▲)

Verwenden Sie im Modus FM (UKW) oder AM (MW) diese Taste zum Wählen des Senderabstimmmodus.

Verwenden Sie diese Taste zum Einstellen der Zeit beim Einstellen des Timers oder der Uhr.

Verwenden Sie im iPod-Modus diese Taste zum Bestätigen der Auswahl in Menüs.

Verwenden Sie im CD-Modus diese Taste zum Öffnen und Schließen der Disc-Schublade.

M INFO/RDS, Stopp (■)

Beim Hören von Internetradio oder Music Player verwenden Sie diese Taste, um die Information in der zweiten Zeile des Displays zu ändern.

Verwenden Sie im FM-Modus (UKW) diese Taste zum Auswählen eines RDS-Modus.

Verwenden Sie im USB/CD-Modus diese Taste zum Stoppen der Wiedergabe.

N BAND (Frequenzbereich), Wiedergabe/Pause (▶/II)

Verwenden Sie diese Taste zur Auswahl von UKW oder MW.

Verwenden Sie im USB/iPod-Modus diese Taste zum Starten oder Pausieren der Wiedergabe vom iPod oder USB.

Verwenden Sie im CD-Modus diese Taste zum Starten oder Pausieren der Wiedergabe von CD.

Bezeichnungen der Teile (Fernbedienung)

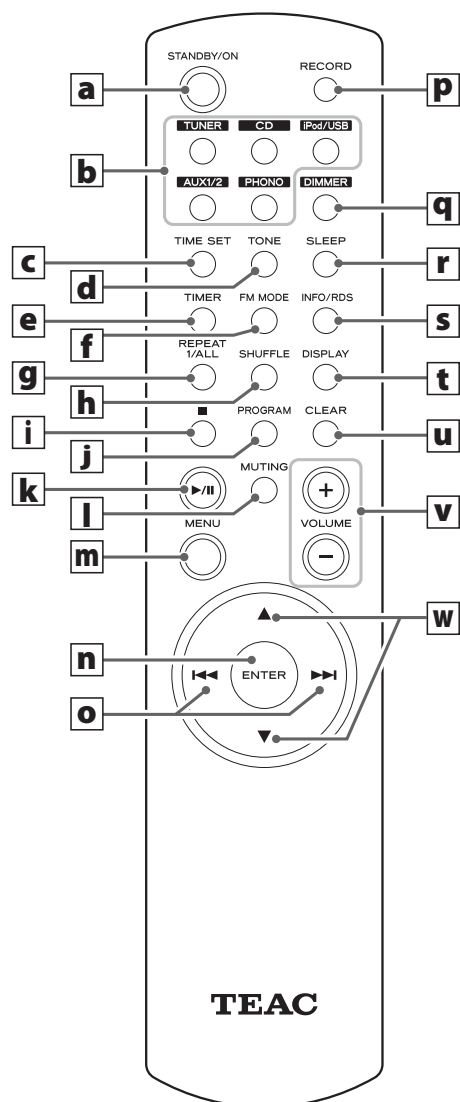

a STANDBY/ON (Bereitschaftsmodus/Ein)

Schalten Sie den CR-H500NT mittels dieser Taste ein oder versetzen Sie ihn in den Bereitschaftsmodus (Standby).

b TUNER, CD, iPod/USB, AUX 1/2, PHONO

Wählen Sie mittels dieser Tasten eine Signalquelle aus.

c TIME SET (Zeit einstellen)

Diese Taste dient zum Einstellen der Uhrzeit und des Timers.

d TONE (Klangregelung)

Verwenden Sie diese Taste zum Abstimmen von Tiefen und Höhen zusammen mit der Scroll-Taste (▲ oder ▼).

e TIMER

Diese Taste dient zum Ein-/Ausschalten der Timerfunktion.

f FM MODE (UKW-Modus)

Im UKW-Betrieb dient diese Taste zum Auswählen von Mono- oder Stereoqualität.

g REPEAT 1/ALL (Wiederholfunktion)

Verwenden Sie im USB/iPod-Modus diese Taste zum Einstellen der Wiederholungswiedergabe für iPod oder USB.

Verwenden Sie im CD-Modus diese Taste zum Einstellen der Wiederholungswiedergabe für CD.

h SHUFFLE (zufällige Wiedergabe)

Verwenden Sie im USB/iPod-Modus diese Taste zum Starten der Zufallswiedergabe vom iPod oder USB.

Verwenden Sie im CD-Modus diese Taste zum Starten der Zufallswiedergabe von CD.

i Stopp (■)

Verwenden Sie im USB-Modus diese Taste zum Stoppen der Wiedergabe von USB.

Verwenden Sie im CD-Modus diese Taste zum Stoppen der Wiedergabe von CD.

j PROGRAM

Verwenden Sie im USB/iPod-Modus diese Taste zum Einschalten des Programmmodus von USB.

Verwenden Sie im CD-Modus diese Taste zum Einstellen des Programmmodus von CD.

Verwenden Sie im Programmmodus diese Taste zum Aufrufen der Auswahl.

Verwenden Sie im TUNER-Modus diese Taste zum Programmieren von Festsendern.

k Wiedergabe/Pause (▶/II)

Verwenden Sie im USB/iPod-Modus diese Taste zum Starten oder Pausieren der Wiedergabe vom iPod oder USB.

Verwenden Sie im CD-Modus diese Taste zum Starten oder Pausieren der Wiedergabe von CD.

l MUTING (Stummschaltung)

Diese Taste schaltet die Wiedergabe kurzzeitig stumm.

m MENU (Menü)

Bei iPod-Wiedergabe können Sie mittels dieser Taste zum vorherigen Menü zurückgehen. Diese Taste entspricht der MENU-Taste auf dem iPod.

n ENTER

Diese Taste dient zur Uhrzeit- und Timereinstellung.

o Sprungfunktion (|◀◀/▶▶|)

Verwenden Sie im CD/USB-Modus diese Tasten zum Überspringen von Tracks/Dateien während der Wiedergabe oder im Stoppbetrieb von CD oder USB. Verwenden Sie im iPod-Modus diese Tasten zum Überspringen von Titeln während der Wiedergabe oder im Pausebetrieb des iPod.

p RECORD (Aufnahme)

Diese Taste startet die Aufnahmefunktion eines USB-Geräts.

q DIMMER

Verwenden Sie diese Taste, um die Display-Beleuchtung zu dimmen.

r SLEEP (Einschlaffunktion)

Stellen Sie mittels dieser Taste den Einschlaf-Timer ein.

s INFO/RDS

Beim Hören von Internetradio oder Music Player verwenden Sie diese Taste, um die Information in der zweiten Zeile des Displays zu ändern.

Bei UKW-Betrieb wählen Sie mittels dieser Taste den RDS-Modus.

t DISPLAY

Diese Taste dient zum Wechseln der im Display angezeigten Informationen bei USB/iPod-Wiedergabe.

u CLEAR (Löschen)

Verwenden Sie diese Tasten zum Löschen von Tracks/Dateien im Programmmodus.

v VOLUME (Wiedergabelautstärke)

Diese Tasten dienen zum Einstellen der Wiedergabelautstärke.

w scroll (▲/▼)

Bei USB/iPod-Betrieb dienen diese Tasten zum Auswählen von Ordnern oder Dateien eines USB-Geräts.

Außerdem können Sie mittels dieser Tasten die Menüeinträge eines iPod durchlaufen.

Nach einem Betätigen der TONE-Taste dienen diese Tasten zum Einstellen des Bass- oder Hochtonpegels.

Die mitgelieferte Fernbedienung erlaubt es, den CR-H500NT innerhalb des Betriebsradius fern zu bedienen. Richten Sie die Fernbedienung zur Übermittlung von Steuerbefehlen auf den Infrarotsensor auf der Vorderseite des CR-H500NT.

- Selbst dann, wenn die Fernbedienung innerhalb des effektiven Betriebsradius verwendet wird, können Hindernisse zwischen CR-H500NT und Fernbedienung eine einwandfreie Funktion verhindern.
- Sofern die Fernbedienung in der Nähe anderer, mittels Infrarot-signalen gesteuerter Geräte betrieben wird oder andere Infrarot-Fernbedienungen in der Nähe des CR-H500NT betrieben werden, können unerwartete Fehlfunktionen des CR-H500NT oder der anderen Geräte auftreten.

Einsetzen neuer Batterien

1. Entfernen Sie die Batteriefachabdeckung.
2. Setzen Sie zwei Trockenbatterien des Typs „AAA“ ein. Stellen Sie sicher, dass die Batterien mit richtiger Polung, also richtiger Ausrichtung von Pluspol „⊕“ und Minuspol „⊖“ eingesetzt werden.
3. Schließen Sie die Batteriefachabdeckung.

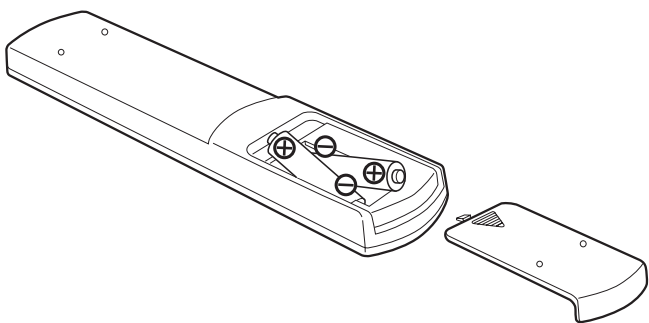

Austauschen der Batterien

Sollte der Funktionsradius, in dem der CR-H500NT auf Befehle der Fernbedienung reagiert, abnehmen, so ist dies ein Anzeichen dafür, dass die Batterien verbraucht sind und durch neue ersetzt werden müssen.

- Informationen zu Sammelpunkten für verbrauchte Batterien erhalten Sie auf Anfrage von Ihrer Stadtverwaltung, den zuständigen Entsorgungsbetrieben oder dem Händler, bei dem Sie die Batterien gekauft haben.

Sicherheitshinweise zum Umgang mit Batterien

- Stellen Sie sicher, dass die Batterien mit richtiger Polung, also richtiger Ausrichtung von Pluspol „⊕“ und Minuspol „⊖“ eingesetzt werden.
- Verwenden Sie ausschließlich Batterien des gleichen Typs. Verwenden Sie niemals Batterien unterschiedlichen Typs zusammen.
- Sie können herkömmliche Trockenbatterien oder wiederaufladbare Batterien (Akkus) verwenden. Beachten Sie bitte die jeweiligen Sicherheitshinweise auf den Batterielabels.
- Nehmen Sie die Batterien aus der Fernbedienung, wenn Sie diese über einen längeren Zeitraum (länger als einen Monat) nicht verwenden, um die Batterien vor Auslaufen zu schützen.
- Falls Batterien im Batteriefach der Fernbedienung ausgelaufen sein sollten, reinigen Sie das Batteriefach, und ersetzen Sie die defekten Batterien durch frische.
- Verwenden Sie ausschließlich zugelassene Batterietypen. Verwenden Sie niemals verbrauchte Batterien zusammen mit neuen oder Batterien unterschiedlichen Typs.
- Erhitzen oder zerlegen Sie Batterien nicht und werfen Sie sie niemals ins Feuer oder Wasser.
- Achten Sie beim Transport sowie der Lagerung von Batterien darauf, dass keine Metallobjekte einen Kurzschluss verursachen können. Andernfalls könnten die Batterien auslaufen oder explodieren.
- Versuchen Sie niemals Batterien aufzuladen, die nicht ausdrücklich als wiederaufladbare Akkus gekennzeichnet sind.

Grundlegende Bedienung (1)

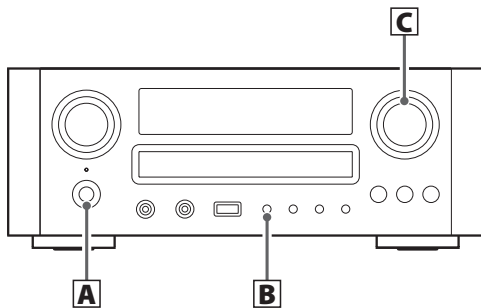

A Ein-/Ausschalten des CR-H500NT

Betätigen Sie den STANDBY/ON-Schalter, um den CR-H500NT ein- oder auszuschalten.

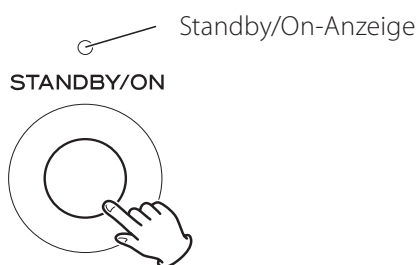

Die Standby/On-Anzeige (Bereitschaftskontrollleuchte) leuchtet nach Einschalten des Receivers blau.

- Nach Einschalten des Systems wird automatisch die Signalquelle wiedergegeben, die Sie vor dem Ausschalten zuletzt gewählt hatten.

B Wählen Sie eine Signalquelle aus

Bei jedem Betätigen der SOURCE-Taste wechselt die Signalquelle wie folgt:

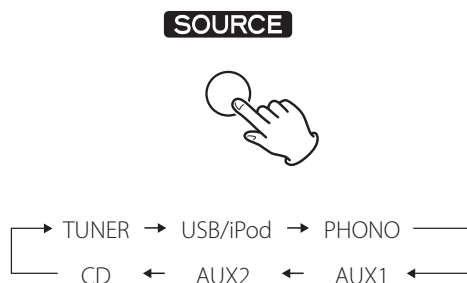

Alternativ hierzu können Sie die gewünschte Signalquelle auch direkt wählen, indem Sie die TUNER-, iPod/USB-, PHONO-, AUX 1/2- oder CD-Taste auf der Fernbedienung betätigen.

C Stellen Sie die Lautstärke ein

Zum Schützen der Lautsprecher vor einer plötzlichen Lautstärkespitze drehen Sie die Lautstärke allmählich mit dem VOLUME-Regler auf den gewünschten Pegel hoch.

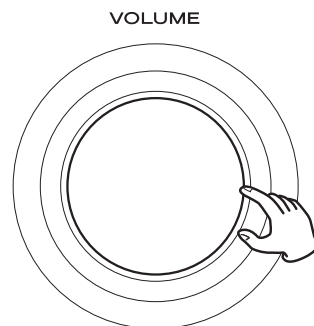

D Stummschalten

Zum kurzzeitigen Stummschalten des Tons drücken Sie die MUTING-Taste. Zum Aufheben der Stummschaltung drücken Sie die MUTING-Taste erneut oder ändern Sie die Lautstärkeeinstellung.

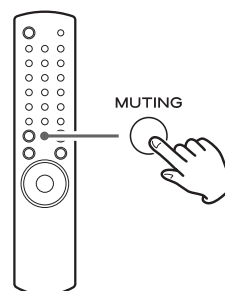

E Dimmer

Betätigen Sie die DIMMER-Taste, um das Display abzdunkeln.

Nach erneutem Betätigen der DIMMER-Taste leuchtet das Display wieder mit normaler Helligkeit.

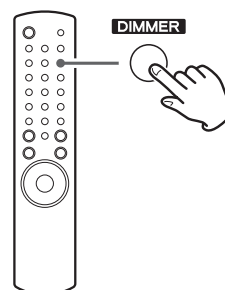

- Die Dimmerfunktion wird beim Ausschalten des CR-H500NT automatisch zurückgesetzt.

Grundlegende Bedienung (2)

F Wiedergabe über Kopfhörer

Schließen Sie den Kopfhörer an der PHONES-Buchse an, und stellen Sie die gewünschte Wiedergabelautstärke ein. Bei Anschluss eines Kopfhörers erfolgt über die angeschlossenen Lautsprechersysteme und den Subwoofer keine Wiedergabe.

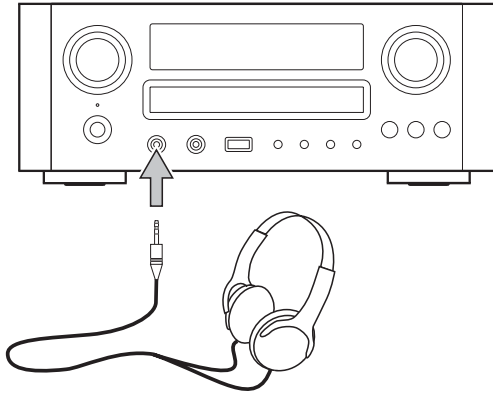

G Klangregaleinstellungen

Die Bass- und Höhenwiedergabe kann jeweils im Bereich von „-10“ bis „+10“ eingestellt werden. Drücken Sie die TONE-Taste wiederholt, um BASS oder TREBLE zu wählen. Drücken Sie dann die Scroll-Tasten (▲/▼) erneut, um den Klangpegel innerhalb von 5 Sekunden anzupassen.

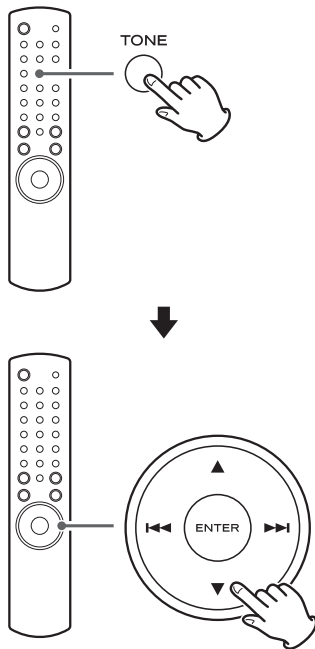

Disc-Wiedergabe

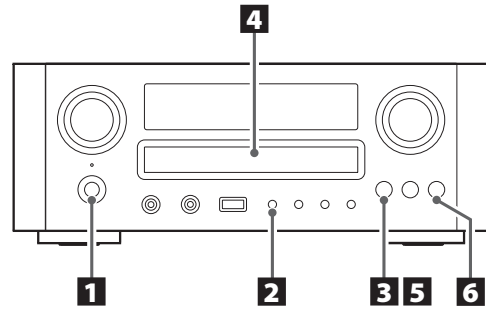

1 Betätigen Sie zum Einschalten des CD-Players die STANDBY/ON-Taste.

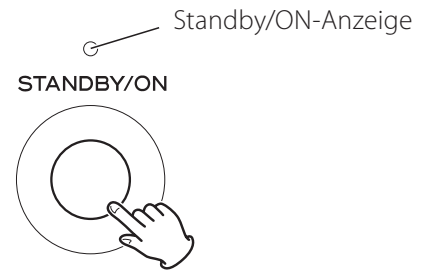

Die Standby/ON-Anzeige schaltet von orangefarben auf blau um.

Die Meldung „No disc“ wird angezeigt, falls keine Disc eingelegt ist.

2 Drücken Sie die SOURCE-Taste, um „CD“ zu wählen.



3 Betätigen Sie die Öffnen/Schließen-Taste (▲).



4 Legen Sie eine Disc mit der bedruckten Seite nach oben in die CD-Schublade.

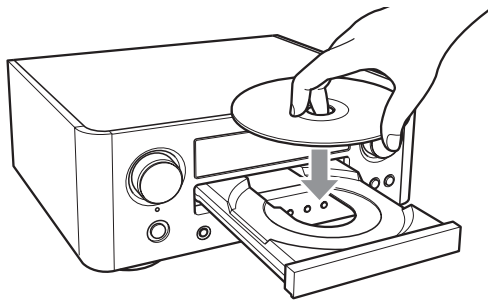

- Setzen Sie eine Disc in die Mitte der Disc-Schublade. Wenn die Disc nicht richtig eingesetzt ist, kann die Disc-Schublade nach dem Schließen möglicherweise nicht richtig öffnen.
- Legen Sie niemals mehr als eine Disc in der Schublade ein.
- Kleben Sie keine Etiketten oder Klebebänder auf die Disc.
- Verwenden Sie keine ungewöhnlich geformten Discs.

5 Betätigen Sie zum Schließen der Disc-Schublade erneut die Öffnen/Schließen-Taste (▲).



- Halten Sie die Finger vom der beweglichen Schublade fern, um Einklemmen zu vermeiden.
- Es dauert einige Sekunden, bis das Gerät eine Disc eingezogen hat. Warten Sie, bis die Gesamtzahl der Tracks/Dateien und die gesamte Spielzeit der Disc angezeigt werden.

Audio CD

Die Gesamtzahl der Tracks und die Gesamtwiedergabedauer der Disc werden angezeigt.

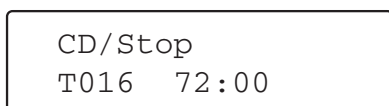

MP3/WMA-Disc

Die Gesamtzahl der Dateien auf der Disc wird angezeigt.



6 Drücken Sie die Wiedergabe/Pause-Taste (▶/||) zum Starten der Wiedergabe.



Die Disc-Wiedergabe beginnt mit dem ersten Track/der ersten Datei.

Audio CD

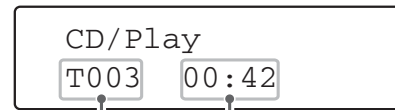

Aktuelle Tracknummer Bereits verstrichene Wiedergabedauer des aktuellen Tracks

MP3/WMA-Disc

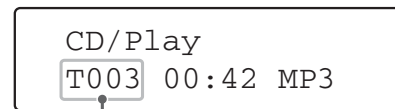

Aktuelle Dateinummer

- Aus Ordnern aufgenommene MP3/WMA-Tracks werden automatisch in den Ordner „ROOT“ gesetzt, und die Wiedergabe beginnt mit dem ersten Track im Ordner ROOT.
- Falls es Ordner gibt, in denen sich keine MP3/WMA-Datei befindet, werden sie übersprungen.
- Während der Wiedergabe einer MP3/WMA-Datei läuft die Anzeige „title_artist_album“ durch das Display.
- Das Gerät stoppt automatisch, wenn die Wiedergabe aller Tracks/Dateien beendet ist.
- Wenn Sie eine Disc einlegen und dann die Wiedergabe/Pause-Taste (▶/||) betätigen (oder die SHUFFLE-Taste an der Fernbedienung) ohne die Disc-Schublade geschlossen zu haben, wird die Disc-Schublade geschlossen und die Wiedergabe beginnt.

USB-Wiedergabe

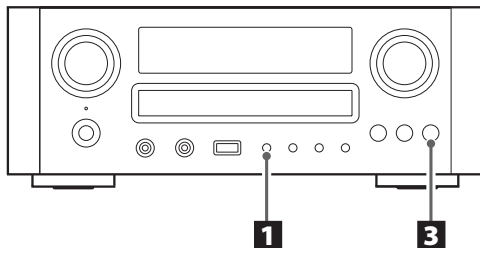

Unterschiedliche externe USB-Speichermedien, wie etwa USB-Flash-Speicher, können am CR-H500NT angeschlossen werden, um die darauf gespeicherten MP3-/WMA-Dateien wiederzugeben.

1 Betätigen Sie zum Auswählen von „USB/iPod“ wiederholt die SOURCE-Taste.

Falls kein USB-Speichermedium angeschlossen ist, wird die Meldung „Not connected“ (nicht angeschlossen) im Display angezeigt.

SOURCE



2 Schließen Sie ein externes USB-Speichermedium am CR-H500NT an.

Falls Sie ein Festplattenlaufwerk am CR-H500NT angeschlossen haben, kann es einige Minuten dauern, bis die Anzahl der darauf befindlichen Dateien angezeigt wird.

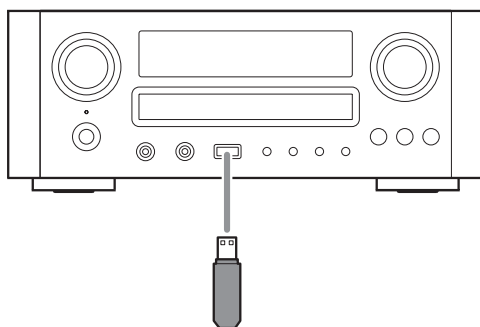

3 Betätigen Sie die Wiedergabe/Pause-Taste (▶/||).



Allgemeine Wiedergabe (Disc/USB)

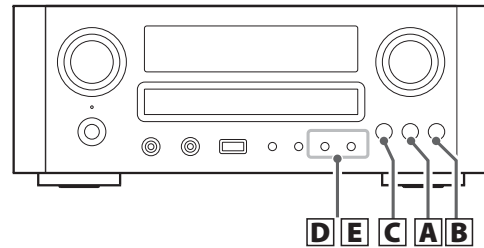

A Stopp – Abbrechen der Wiedergabe

Betätigen Sie die Stopp-Taste (■), um die Wiedergabe zu beenden.

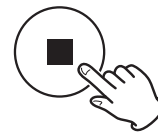

Zum erneuten Starten der Wiedergabe drücken Sie die Wiedergabe/Pause-Taste (▶/||).

Die Wiedergabe beginnt mit dem ersten Track/der ersten Datei.

B Zum kurzzeitigen Aufheben der Wiedergabe (Pause-Modus)

Drücken Sie die Wiedergabe/Pause-Taste (▶/||) während der Wiedergabe. Die Wiedergabe stoppt in der aktuellen Position.

Zum Fortsetzen der Wiedergabe drücken Sie die Wiedergabe/Pause-Taste (▶/||).



C Zum Ausschieben der Disc.



Wenn die Öffnen/Schließen-Taste (▲) gedrückt wird, stoppt die Wiedergabe, und die Schublade öffnet sich. Wenn die Disc ausgeschoben ist, schließen Sie die Schublade durch Drücken der Öffnen/Schließen-Taste (▲).

- Wenn CD als Quelle gewählt ist, können Sie die Disc ausschieben.

D Zum Weiterspringen zum nächsten oder vorherigen Track/Datei

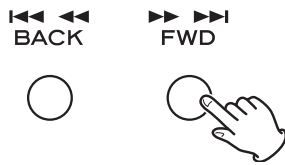

Während der Wiedergabe drücken Sie die Überspringen/Suchlauf-Tasten (I◀◀◀/▶▶▶I) wiederholt, bis der/die gewünschte Track/Datei gefunden wird. Der/die gewünschte Track/Datei wird von Anfang an abgespielt.

An der Fernbedienung betätigen Sie die Überspringen-Taste (I◀◀/▶▶I).

Im Stopp- oder Pausebetrieb drücken Sie die Überspringen/Suchlauf-Tasten (I◀◀◀/▶▶▶I) wiederholt, bis der/die zu hören gewünschte Track/Datei gefunden wird. Drücken Sie die Wiedergabe/Pause-Taste (▶/||) zum Starten der Wiedergabe des/der gewählten Tracks/Datei.

- Wenn die I◀◀-Taste während der Wiedergabe gedrückt wird, wird der/die laufende Track/Datei von Anfang an wiedergegeben. Zum Zurückgehen zum Anfang des/der vorherigen Tracks/Datei drücken Sie die I◀◀-Taste zweimal.
- Während der Programmwiedergabe wird der/die nächste oder vorherige Titel/Datei im Programm abgespielt.

E Suche nach einem Teil eines/einer Tracks/Datei

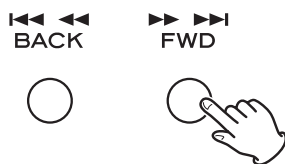

Während der Wiedergabe halten Sie die Überspringen/Suchlauf-Taste (I◀◀◀/▶▶▶I) gedrückt und lassen sie los, wenn der zu Hören gewünschte Part gefunden wurde.

- Im USB-Modus wird während der Suche kein Ton ausgegeben.
- Das Gerät stoppt, wenn das Ende des/der letzten Tracks/Datei erreicht ist.

Sie können einen Ordner und eine Datei bei Wiedergabe oder im Stoppbetrieb wählen.

1 Drücken Sie die Scroll-Tasten (▲/▼) um einen Ordner zu wählen.

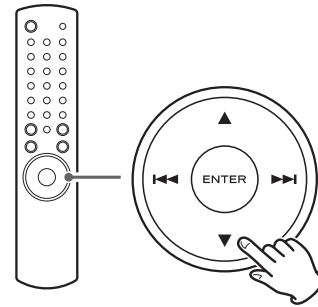

2 Drücken Sie die Taste ENTER.

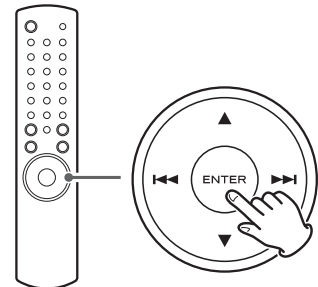

3 Wenn Sie eine Datei wählen wollen, betätigen Sie die Scroll-Tasten (▲/▼).

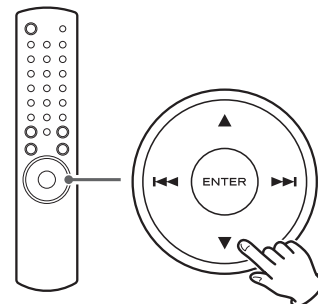

- Die Auswahl bewegt sich innerhalb des Ordners.

4 Drücken Sie die Taste ENTER.

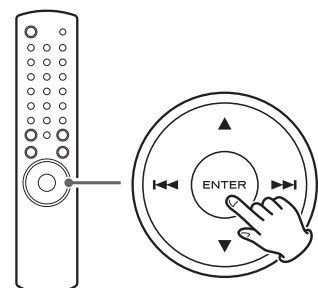

Die Wiedergabe beginnt mit der gewählten Datei.

Wiedergabe einer programmierten Titelfolge

Bis zu 32 Tracks/Dateien können in der gewünschten Reihenfolge programmiert werden.

1 Betätigen Sie im Stopmodus die PROGRAM-Taste.

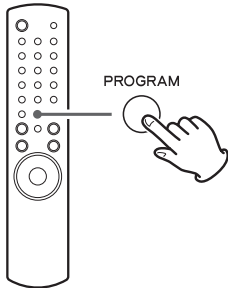

Wenn CD gewählt ist

```
P-00 T000  
T016 72:00
```

Wenn USB gewählt ist

```
P00 T0000  
Total File 0130
```

2 Drücken Sie zur Auswahl eines Tracks/einer Datei die Scroll-Tasten (▲/▼).

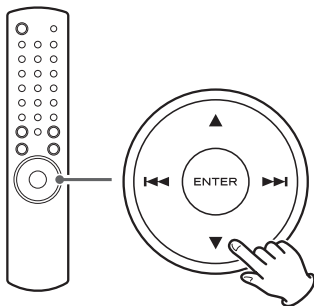

Wenn CD gewählt ist

```
P-01 T002  
T016 72:00
```

Wenn USB gewählt ist

```
P01 T0012  
Total File 0130
```

3 Betätigen Sie innerhalb von fünf Sekunden die PROGRAM-Taste.

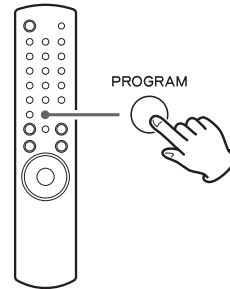

Wenn CD gewählt ist

```
P-01 T012  
T016 72:00
```

Wenn USB gewählt ist

```
P01 T0012  
Total File 0130
```

- Wiederholen Sie die Schritte **2** und **3** zum Programmieren weiterer Tracks/Dateien.
- Falls Sie versehentlich eine Fehleingabe vorgenommen haben, können Sie dies durch Betätigen der CLEAR-Taste bereinigen.
Die jeweils letzte programmierte Nummer einer Titelfolge wird hierbei gelöscht.
- Bis zu 32 Tracks/Dateien können programmiert werden. Wenn Sie ein Programm mit mehr als 32 Tracks/Dateien programmieren, wird „P-FULL“ (Program ist voll) angezeigt, und weitere Tracks/Dateien können nicht programmiert werden.

4 Wenn die Programmierung abgeschlossen ist, betätigen Sie bitte die Wiedergabe/Pause-Taste (▶/||), um Ihre programmierte Titelfolge zu starten.

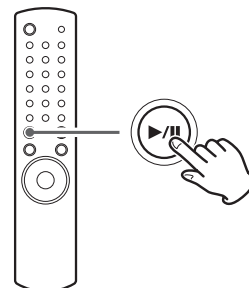

Wenn die Wiedergabe aller programmierten Tracks/Dateien beendet ist oder wenn die Stopptaste (■) oder die STANDBY/ON-Taste gedrückt wird, wird der Programmmodus aufgehoben.

- Falls die Spannungszufuhr des CR-H500NT unterbrochen wird, wird das Programm der Titelfolge gelöscht.

Überprüfen der Programmabfolge

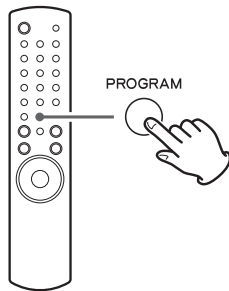

Betätigen Sie im Stoppmodus wiederholt die PROGRAM-Taste. Die Track-/Dateinummer und die Programmnummer werden im Display angezeigt.

Zum Ändern oder Hinzufügen eines Tracks/einer Datei zu dem Programm

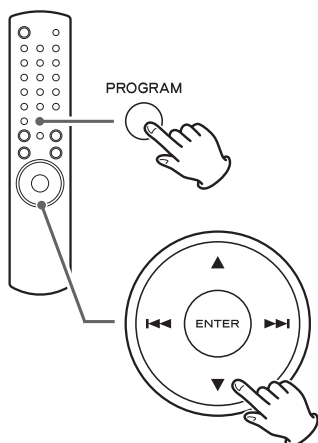

Im Stoppbetrieb drücken Sie die PROGRAM-Taste wiederholt, bis die Programmnummer, für die Sie den Track/die Datei ändern wollen, im Display erscheint. Wählen Sie dann einen Track/eine Datei mit den Scroll-Tasten (▲/▼). Die vorherige Datei/der vorherige Track wird durch die neu gewählte ersetzt.

Wenn Sie einen Track/eine Datei am Ende des Programms anfügen wollen, drücken Sie die PROGRAM-Taste wiederholt, bis „P-END“ kurz im Display erscheint. Wählen Sie dann einen Track/eine Datei mit den Scroll-Tasten (▲/▼). Der/die Track/Datei wird zum Programm hinzugefügt.

Zum Löschen eines Tracks/einer Datei aus dem Programm

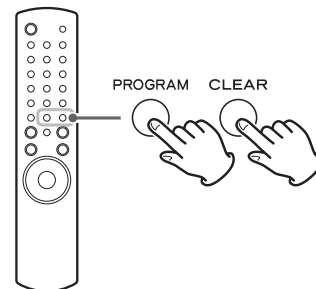

Betätigen Sie im Stoppmodus wiederholt die PROGRAM-Taste, bis die zu löschende Programmnummer im Display angezeigt wird. Betätigen Sie nun die CLEAR-Taste. Der/die gewählte Track/Datei werden aus dem Programm gelöscht.

Löschen einer Programmabfolge

1. Betätigen Sie im Stoppmodus die PROGRAM-Taste.

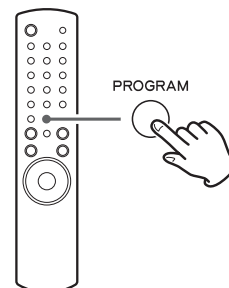

2. Betätigen Sie die CLEAR-Taste und halten Sie sie länger als vier Sekunden gedrückt.

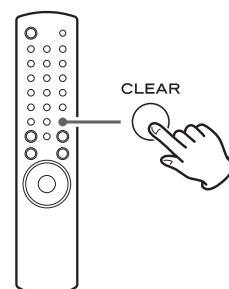

- In den folgenden Fällen werden die programmierten Inhalte ebenfalls gelöscht:
 - Drücken der STANDBY/ON-Taste
 - Öffnen der Disc-Schublade
 - Abziehen des Netzkabels

Zufällige Wiedergabe (Shuffle)

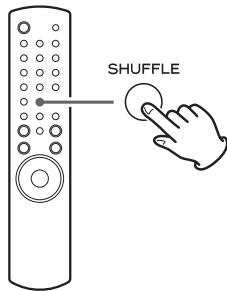

Wenn die SHUFFLE-Taste gedrückt wird, werden die Tracks/Dateien auf der Disc oder im USB-Gerät in zufälliger Reihenfolge abgespielt.

Wenn CD gewählt ist

CD/Random
T003 00:07

Wenn USB gewählt ist

USB/Random
T0003 00:07 WMA

- Wenn Sie die ►►-Taste während der Zufallswiedergabe drücken, wird der/die nächste Track/Datei zufällig gewählt und abgespielt. Wenn Sie die. ◄◄-Taste drücken, wird der/die aktuell spielende Track/Datei von Anfang an abgespielt. Ein/eine Track/Datei kann nicht während der Zufallswiedergabe erneut abgespielt werden.
- Zum Aufheben der Zufallswiedergabe drücken Sie die SHUFFLE-Taste.
- Zum Stoppen der Zufallswiedergabe drücken Sie die Stopp-Taste (■).

Wiedergabewiederholung

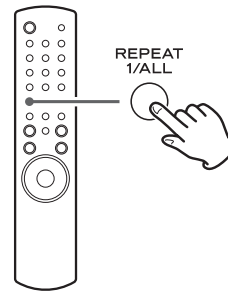

Bei jedem Betätigen der REPEAT 1/ALL-Taste ändert sich der Wiederholmodus wie folgt:

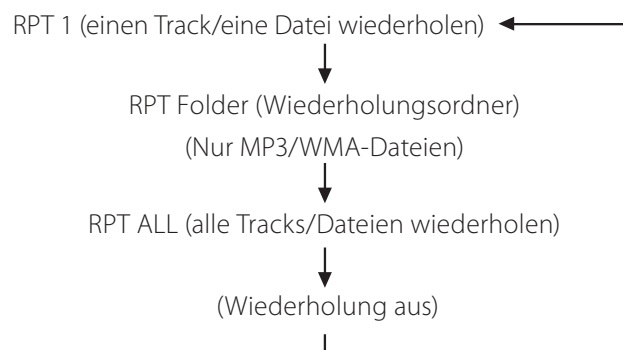

- Wenn die Stopp-Taste (■) gedrückt wird, wird der Wiederholmodus aufgehoben.

Einen Track/eine Datei wiederholen (RPT 1)

Der/die abgespielte Track/Datei werden wiederholt abgespielt. Wenn Sie eine/n andere/n Track/Datei im „RPT 1“-Modus wählen, wird der/die gewählte Track/Datei wiederholt abgespielt.

Wenn Sie „RPT 1“ im Stoppmodus wählen und einen Track/eine Datei wählen, wird der/die gewählte Titel/Datei wiederholt abgespielt.

Wiederholungswiedergabe-Ordner (RPT Folder) (nur MP3/WMA-Dateien)

Alle Dateien im Ordner werden wiederholt wiedergegeben. Wenn Sie einen anderen Ordner im „RPT Folder“-Modus wählen, werden die Tracks/Dateien im Ordner wiederholt abgespielt.

- Sie können nicht den „RPT Folder“-Modus im Stoppmodus wählen.

Alle wiederholen (RPT ALL)

Alle Tracks/Dateien werden wiederholt abgespielt.

- Im Programm-Modus werden die programmierten Inhalte wiederholt abgespielt.

Das Display

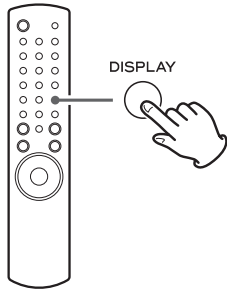

Während der Wiedergabe drücken Sie die DISPLAY-Taste wiederholt, um die Information im Display zu ändern.

Audio-CD:

Die Anzeige schaltet wie folgt um:

aktuelle Tracknummer und verfllossene Spielzeit des aktuellen Tracks

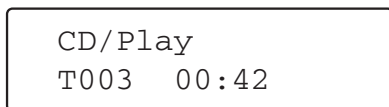

aktuelle Tracknummer und restliche Spielzeit des aktuellen Tracks

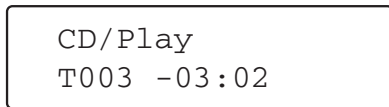

MP3/WMA-Dateien:

Standardanzeige (Scrollen):

Titel - Interpretenname - Albumname

Die Anzeige schaltet wie folgt um:

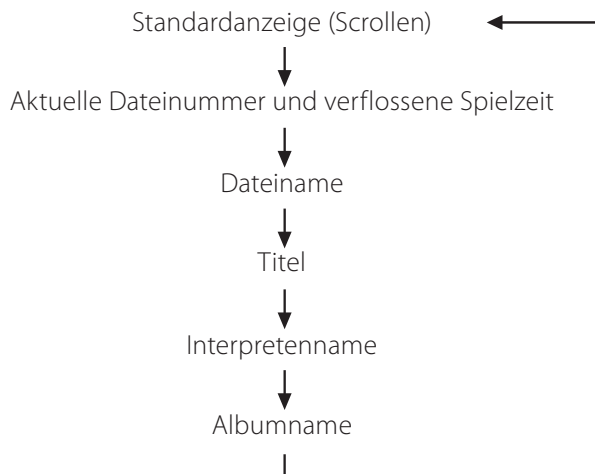

Dateien eines iPod wiedergeben (1)

- 1 Wählen Sie „USB/iPod“ durch wiederholtes Betätigen der SOURCE-Taste.

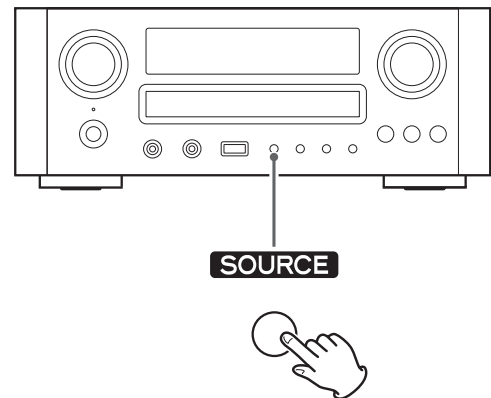

- 2 Schließen Sie Ihren iPod mittels USB-Kabel an, das Sie zusammen mit Ihrem iPod erhalten haben.

Der iPod schaltet sich automatisch ein und die Wiedergabe beginnt.

Wird der iPod angeschlossen während am CR-H500NT eine andere Signalquelle gewählt ist, schaltet sich der iPod ein und wird automatisch in die Pausebetriebsart versetzt.

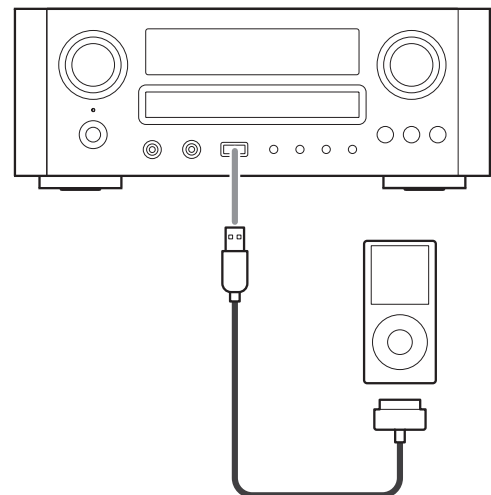

- Bei eingeschaltetem CR-H500NT und angeschlossenem iPod wird die Batterie des iPod komplett geladen.
- Über den Kopfhöreranschluss eines am CR-H500NT betriebenen iPod wird kein Audiosignal ausgegeben. Um das Signal des iPod über Kopfhörer wiedergeben zu können, schließen Sie Ihre Kopfhörer an der PHONES-Buchse des CR-H500NT an.

Unterbrechen der Wiedergabe (Pause)

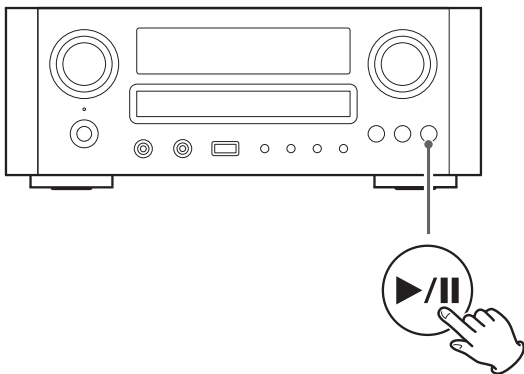

Betätigen Sie zum Unterbrechen der Wiedergabe die Wiedergabe-/Pausetaste (▶/||). Die Wiedergabe wird an der aktuellen.

Zum Fortsetzen der Wiedergabe drücken Sie die Wiedergabe/Pause-Taste (▶/||) erneut.

Springen zum nächsten oder einem vorangegangenen Titel

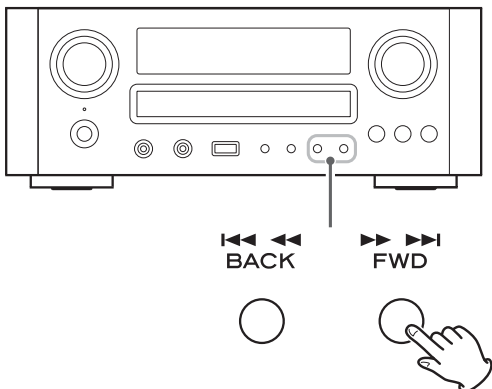

Während der Wiedergabe oder im Pausebetrieb drücken Sie die Überspringen-Tasten (▶▶/▶▶) wiederholt, bis der gewünschte Titel gefunden wird.

- Bei einmaligem Betätigen der ▶▶-Taste, während der Wiedergabe, wird der derzeit wiedergegebene Titel erneut ab dessen Titelanfang wiedergegeben. Wenn Sie einen der vorangegangenen Titel wiedergeben möchten, betätigen Sie bitte entsprechend oft die ▶▶-Taste.

Suchen eines bestimmten Abschnitts innerhalb eines Titels

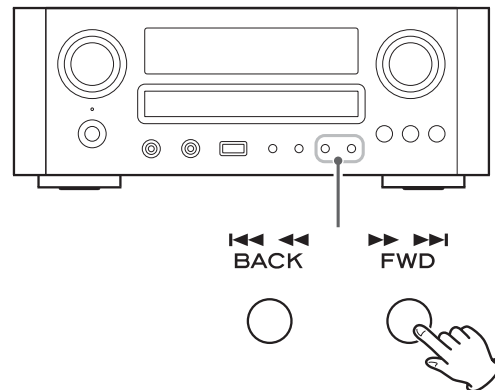

Halten Sie während der Wiedergabe eine der Sprungtasten (▶▶/▶▶) gedrückt. Lassen Sie die Taste los, sobald Sie den gesuchten Abschnitt gefunden haben.

Zurückkehren zum vorherigen Menü

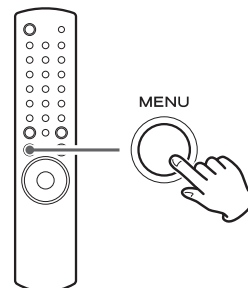

Betätigen Sie die MENU-Taste, um zum vorherigen Menü zurückzukehren.

Diese Taste entspricht der MENU-Taste auf Ihrem iPod.

Auswählen eines Menüpunktes

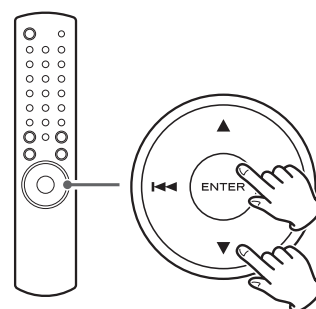

Betätigen Sie eine der Scroll-Tasten (▲/▼) auf der Fernbedienung, um das Menü bis zum gesuchten Eintrag zu durchlaufen. Betätigen Sie anschließend die ENTER-Taste.

Wiedergabewiederholung

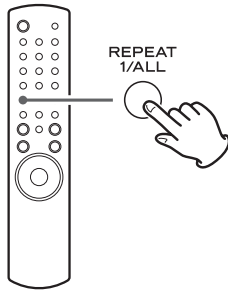

Bei jedem Betätigen der REPEAT 1/ALL-Taste ändert sich der Wiedergabemodus wie folgt:

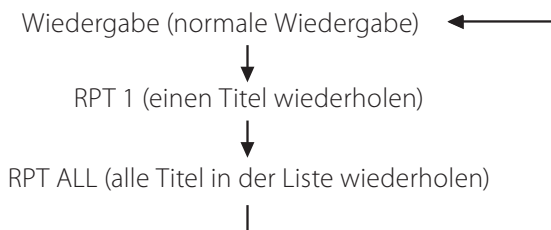

Zufällige Wiedergabe (Shuffle)

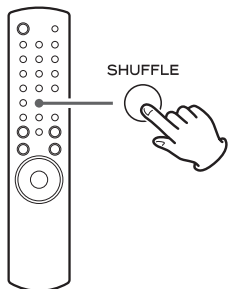

Betätigen Sie während der Wiedergabe die SHUFFLE-Taste, um den gewünschten Shuffle-Modus auszuwählen.

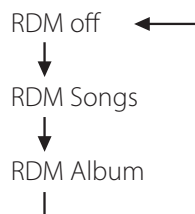

Bei Auswahl von „RDM Songs“ werden die Titel der ausgewählten iPod Playlist in zufälliger Reihenfolge wiedergegeben.

Bei Auswahl von „RDM Album“ gibt der iPod alle Titel eines Albums in gewohnter Reihenfolge wieder und wählt danach zufällig ein anderes Album aus, dessen Titel in normaler Abfolge wiedergegeben werden.

Ändern der Displaydarstellung

Sie können das iPod-Bildschirmbild oder die CR-H500NT-Anzeige zum Anzeigen des Menüs wählen.

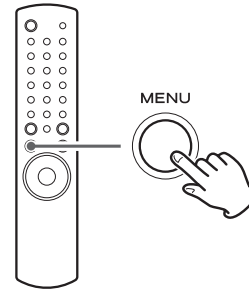

Betätigen Sie die MENU-Taste bei angeschlossenem iPod und halten Sie sie länger als vier Sekunden gedrückt, um die gewünschte Displaydarstellung auszuwählen.

Direktmodus (Voreinstellung)

Wählen Sie diese Einstellung, um das Display des iPod zu verwenden.

Das Menü wird auf dem iPod-Display angezeigt.

Im Display des CR-H500NT wird kontinuierlich die Meldung „Direct Mode“ (Direktmodus) angezeigt.

Erweiterter Modus

Wählen Sie diese Einstellung, um das Display des CR-H500NT zu verwenden.

Informationen über die Titel wird im Display des CR-H500NT angezeigt.

- Titel/Album/Interpreten-Namen von Titeln müssen in alphanumerischen Zeichen sein. Der CR-H500NT kann Symbole sowie Full-Size-Zeichen sowie Zeichen mit doppelter Bytegröße (japanisch, chinesisches, usw.) nicht korrekt darstellen.

Vor der Aufnahme

ACHTUNG

- Trennen Sie das angeschlossene Speichermedium nicht während einer Aufnahme vom CR-H500NT. Trennen Sie nicht die Netzkabel während einer Aufnahme. Beides kann zu Schäden an den Produkten führen.
- Stellen Sie vor Beginn der Aufzeichnung den Wiedergabepegel einer externen Signalquelle so ein, dass das Signal nicht über- oder untersteuert ist. Andernfalls ist das Resultat verminderte Aufnahmequalität.

Hinweise

- Die aufgezeichneten Dateien werden im AUDIO-Ordner gespeichert.
- Die Dateinamen werden hierbei automatisch in aufsteigender Reihenfolge, beispielsweise in der Form „Audio001.MP3“, „Audio002.MP3“, vergeben.
Beispiel:
Wenn sich im AUDIO-Verzeichnis die Dateien „Audio004.MP3“ und „Audio009.MP3“ befinden, und Sie eine neue Aufnahme erstellen, wird die zugehörige Audiodatei als „Audio010.MP3“ angelegt.
- Überprüfen Sie vor der Aufzeichnung mit Hilfe Ihres PC's die verbleibende Speicherkapazität des jeweiligen USB-Speichermediums.
Die verbleibende Speicherkapazität kann mittels CR-H500NT nicht überprüft werden.
- Der CR-H500NT kann bis zu 2000 Dateien auf einem USB-Speichermedium aufzeichnen, anlegen und verwalten.
- Die maximale Zeit der aufgenommenen Dateien beträgt 90 Minuten, und eine neue Datei wird erzeugt, wenn die Zeit 90 Minuten überschreitet. Wenn eine neue Datei erstellt wird, pausiert die Aufnahme einige Sekunden lang.
- Sie können nicht Musik von einem iPod aufnehmen.
- Ein auf einem USB-Speichergerät aufgenommener Track wird mit einer Bitrate von 128 kbps in eine MP3-Datei umgewandelt.

Aufzeichnen auf USB-Speichermedien

Mit dem CR-H500NT können Sie Radiosendungen oder das Audio-signal externer Signalquellen im MP3-Format auf ein angeschlossenes USB-Speichermedium aufzeichnen.

1 Schließen Sie das externe USB-Speichermedium am USB-Port des CR-H500NT an.

2 Wählen Sie die Signalquelle aus, die Sie aufnehmen möchten.

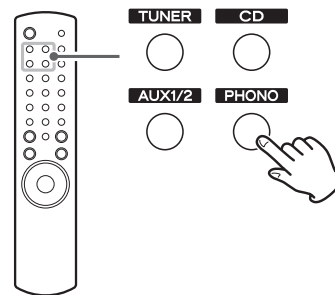

- iPod/USB kann nicht gewählt werden.

3 Drücken Sie die Taste RECORD.

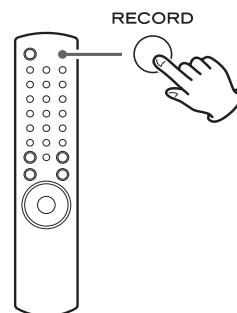

Die Aufnahme startet.

- Auf externen USB-Speichermedien können keine Aufnahmen erstellt werden, wenn kein freier Speicherplatz zu Verfügung steht oder das Speichermedium schreibgeschützt ist.

Stoppen der Aufnahme

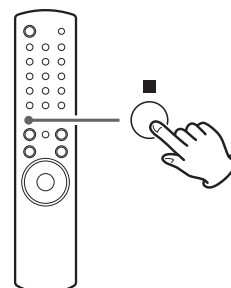

Drücken Sie die Stopp-Taste (■).

Dateien von USB-Speichermedien löschen

Sie können eine Datei in dem externen USB-Speichergerät löschen.

- 1 Drücken Sie im Stopmodus die Scroll-Tasten (▲/▼) um einen Ordner zu wählen.**

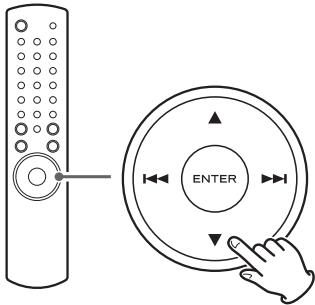

- 2 Drücken Sie die ENTER-Taste.**

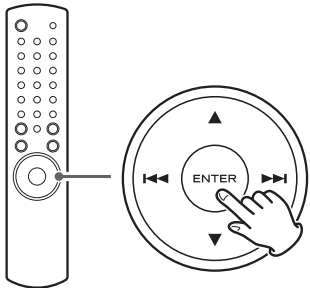

- 3 Drücken Sie die Scroll-Tasten (▲/▼) zum Auswählen der Datei, die Sie vom USB-Gerät löschen wollen.**

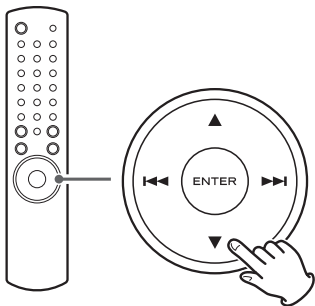

- 4 Halten Sie die CLEAR-Taste länger als vier Sekunden gedrückt.**

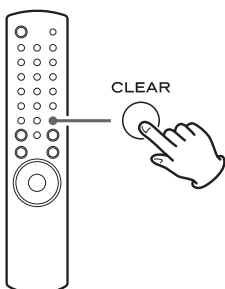

Die Meldung „Delete?“ (Löschen) erscheint im Display.

- 5 Betätigen Sie innerhalb von drei Sekunden die CLEAR-Taste.**

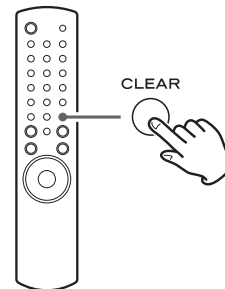

- Der Löschvorgang wird abgebrochen, wenn Sie nicht innerhalb von drei Sekunden die CLEAR-Taste betätigen.

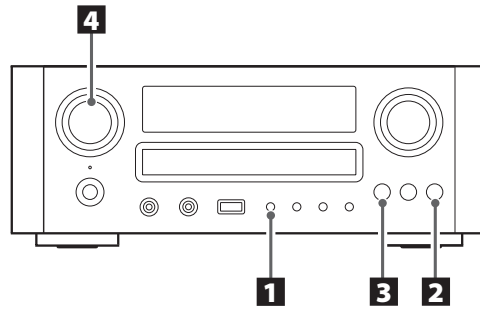

1 Betätigen Sie zum Auswählen des TUNER-Betriebs wiederholt die SOURCE-Taste.

SOURCE



2 Wählen Sie durch wiederholtes Betätigen der BAND-Taste UKW oder MW aus.

BAND

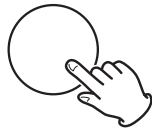

3 Wählen Sie den gewünschten Senderabstimmmodus.

TUNING MODE/
ENTER



Bei jedem Betätigen der TUNING MODE-Taste ändert sich der Senderabstimmmodus wie folgt:

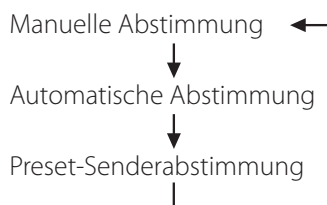

4 Wählen Sie die Radiostation, deren Programm Sie hören möchten.

◀◀ MULTI JOG ▶▶

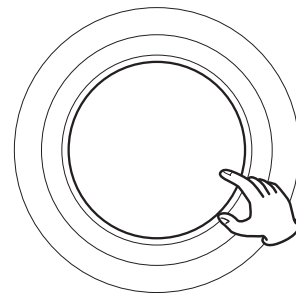

Manuelle Senderabstimmung

Stellen Sie durch Drehen des MULTI JOG-Reglers die Empfangsfrequenz des gewünschten Senders ein.

Sie können auch die ▲/▼-Taste auf der Fernbedienung verwenden.

Frequenzänderungen erfolgen mit einer festen Schrittweite (UKW: in Schritten von 50 kHz, MW: in Schritten von 9 kHz).

Automatische Senderabstimmung

Starten Sie die automatische Senderabstimmung durch Drehen des MULTI JOG-Reglers.

Gefundene Sender werden automatisch auf beste Empfangsqualität abgestimmt.

Wiederholen Sie diesen Vorgang, bis der gewünschte Sender gefunden wurde.

- Betätigen Sie zum Beenden des automatischen Sendersuchlaufs die ENTER-Taste.

Preset-Senderabstimmung

Wählen Sie mittels MULTI JOG-Regler oder ◀◀/▶▶ der Fernbedienung den gewünschten Speicherplatz.

Die Empfangsfrequenz des gewählten Presets wird eingestellt.

UKW-Betriebsart

Sie können zwischen Stereo und Mono umschalten, indem Sie die Taste FM MODE drücken, während ein UKW-Programm abgestimmt ist.

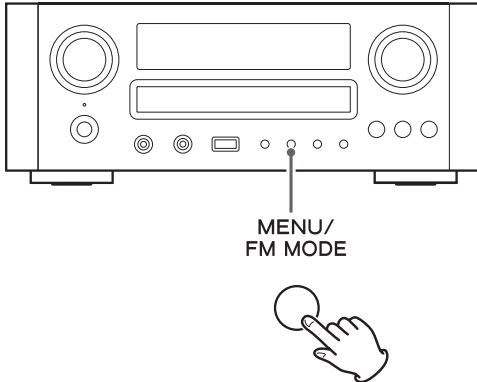

Stereo:

UKW-Sendungen werden in Stereoqualität empfangen. Im Display wird die Meldung „ST“ angezeigt. Wenn kein Sender abgestimmt werden kann, wird der Ton stummgeschaltet.

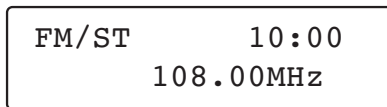

Mono:

Wählen Sie diese Betriebsart bei eingeschränktem Stereoempfang. Die Wiedergabequalität wird zwangsweise auf Mono umgeschaltet, um störendes Rauschen und Nebengeräusche zu verringern. Wenn Sie versuchen, auf einen anderen Sender abzustimmen, aber dessen Signal nicht abgestimmt werden kann, schaltet der UKW-Modus auf Stereo um, und der Ton wird stummgeschaltet.

Automatische Preset-Belegung (UKW/MW)

Sie können bis zu 30 UKW- und 30 MW-Sender speichern.

- 1 Wählen Sie AM (MW) oder FM (UKW), indem Sie wiederholt die TUNER-Taste betätigen.

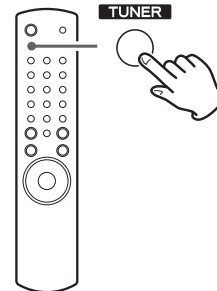

- 2 Betätigen Sie die PROGRAM-Taste, und halten Sie sie länger als drei Sekunden gedrückt.

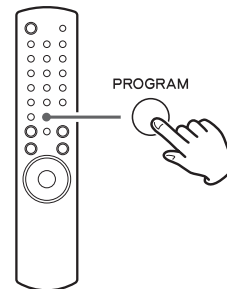

Bis zu 30 Empfangsfrequenzen der Sender mit der besten Empfangsqualität werden den Presets automatisch zugeordnet.

Preset-Senderabstimmung (2)

Manueller Preset (MW/UKW)

- 1 Wählen Sie AM (MW) oder FM (UKW), indem Sie wiederholt die TUNER-Taste betätigen.

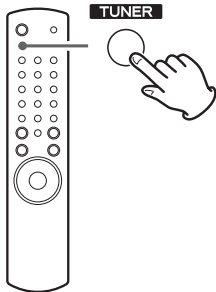

- 2 Stellen Sie die Empfangsfrequenz des Senders ein, den Sie in einem Preset ablegen möchten.

Siehe Seite 30 zum Abstimmvorgang.

- 3 Betätigen Sie die PROGRAM-Taste.

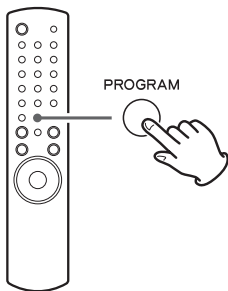

FM	10:00
CH__	108.00MHz

- 4 Wählen Sie innerhalb von vier Sekunden die Nummer des Presets, unter der Sie diesen Sender speichern möchten.

Drücken Sie die Scroll-Taste (▲/▼).

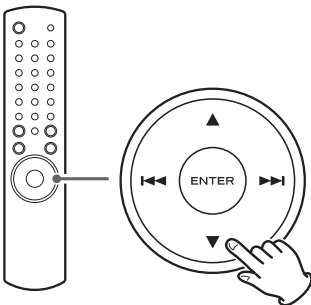

FM	10:00
CH12	108.00MHz

- 5 Betätigen Sie innerhalb von vier Sekunden die PROGRAM-Taste.

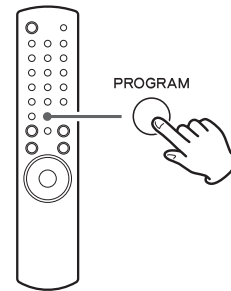

Die Senderdaten sind gespeichert.

- Zum Speichern weiterer Sender wiederholen Sie die Bedienschritte 2 bis 5.
- Falls Sie die PROGRAM-Taste nicht innerhalb von vier Sekunden nach Wählen der Preset-Nummer betätigen, wird die Preset-Speicherung abgebrochen. Automatische Preset-Belegung (nur UKW/MW).

RDS (Radio Data System) ist ein Service, der es Rundfunkanstalten erlaubt, neben dem Sendesignal zusätzliche Textinformationen auszustrahlen. Der RDS-Dienst wird ausschließlich in Europa bei UKW-Empfang angeboten.

1 Stellen Sie die Empfangsfrequenz eines UKW-Senders ein (siehe Seite 30).

2 Betätigen Sie die RDS-Taste.

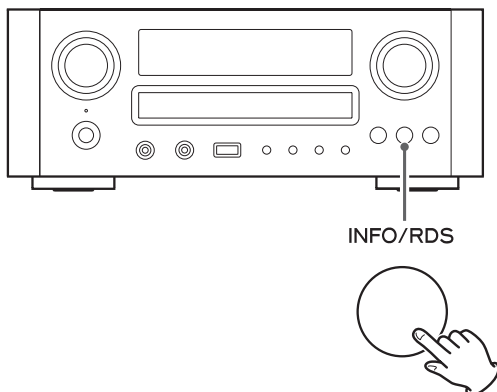

Bei jedem Betätigen der RDS-Taste ändert sich die RDS-Betriebsart wie folgt:

PROGRAM SERVICE (Programmdienst)

Sofern Sie „PROGRAM SERVICE“ wählen, blinkt die Meldung „PROGRAM SERVICE“ etwa drei Sekunden lang im Display. Danach wird der Programmdienstname oder ein Sendername angezeigt. Wenn keine Programmdienstnamen vorhanden sind, wird die Empfangsfrequenz des Senders angezeigt.

PROGRAM TYPE (Programmtyp)

Nach Auswählen von „PROGRAM TYPE“, blinkt die Meldung „PROGRAM TYPE“ etwa drei Sekunden lang im Display. Danach wird der jeweilige Programmtyp angezeigt.

CLOCK TIME (Uhrzeit)

Die vom Sender übermittelte Zeitinformation wird angezeigt.

Wenn Sie „CLOCK TIME“ wählen, blinkt die Meldung „RDS CLOCK TIME“ etwa drei Sekunden lang im Display. Danach erscheint die übermittelte Uhrzeit.

RADIO TEXT (Radiotext)

Sofern Sie „RADIO TEXT“ wählen, blinkt die Meldung „RDS RADIO TEXT“ etwa drei Sekunden lang im Display. Danach werden die neuesten Nachrichtenmeldungen des Senders, die bis zu 64 Zeichen umfassen können, angezeigt.

Falls der eingestellte Sender keine Radiotextdaten übermittelt, wechselt der CR-H500NT automatisch in die PROGRAM SERVICE-Betriebsart.

TRAFFIC ANNOUNCE (Verkehrsmeldungen)

Wenn Sie „TRAFFIC ANNOUNCE“ wählen, blinkt die Meldung „TRAFFIC ANNOUNCE“ drei Sekunden lang im Display. Danach durchsucht der Receiver die gefundenen Sender, die Verkehrsfunkmeldungen ausstrahlen, nach aktuellen Durchsagen.

- Wird eine Verkehrsfunkmeldung gefunden, wechselt die RDS-Betriebsart automatisch von TRAFFIC ANNOUNCE zu PROGRAM SERVICE.

Falls der derzeit eingestellte Sender ein Verkehrsfunksignal ausstrahlt, wechselt die RDS-Betriebsart zu PROGRAM SERVICE, ohne nach einem anderen Verkehrsfunksender zu suchen.

Anhand empfangener CLOCK TIME (CT) Daten synchronisiert der CR-H500NT die interne Uhr automatisch.

Wenn Sie eine RDS-Station gewählt haben, die inkorrekte CT-Daten übermittelt, kann sich die resultierende Zeitabweichung im Timerbetrieb negativ bemerkbar machen.

Wenn Sie keinen automatischen CT-Uhrzeitabgleich wünschen, können Sie diese Funktion deaktivieren.

- Unabhängig vom gewählten RDS-Modus empfängt der CR-H500NT CT-Daten und synchronisiert die Uhr.

Halten Sie zum Deaktivieren des automatischen Uhrzeit-abgleichs die RDS-Taste länger als acht Sekunden gedrückt.

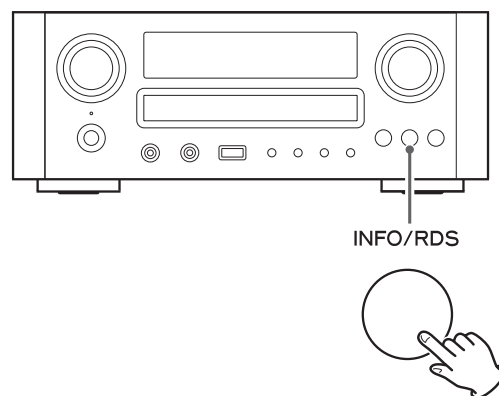

- Betätigen Sie zum Wiedereinschalten des Uhrzeitabgleichs die RDS-Taste länger als acht Sekunden.
- Bei abgeschalteter Uhrzeitsynchronisierung wird der RDS-Dienst CLOCK TIME nicht angezeigt.

PTY-Suche

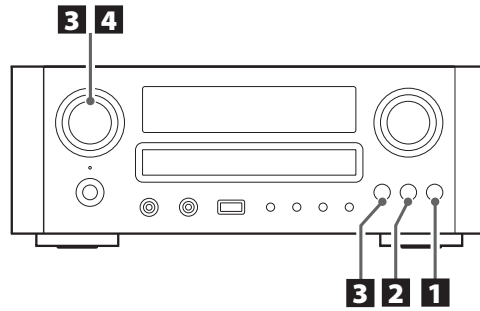

Diese Funktion ermöglicht die Sendersuche nach gewünschtem Programmtyp. Der RDS-Dienst wird ausschließlich in Europa bei UKW-Empfang angeboten.

1 Wählen Sie FM (UKW), indem Sie wiederholt die BAND-Taste betätigen.



2 Halten Sie die RDS-Taste länger als drei Sekunden gedrückt.



3 Wählen Sie den gewünschten Programmtyp (PTY).

Drehen Sie den MULTI JOG-Regler, um ein Element auszuwählen, und drücken Sie dann die ENTER-Taste.

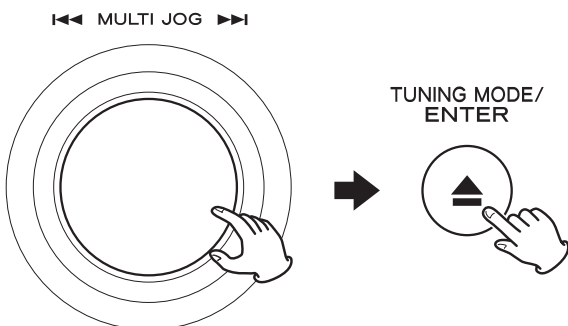

Sie können zwischen 31 verschiedenen Programmtypen wählen. Der gewählte Programmtyp blinkt im Display.

4 Drehen Sie den MULTI JOG-Regler innerhalb von 3 Sekunden, um die Suche zu starten.

◀◀ MULTI JOG ▶▶

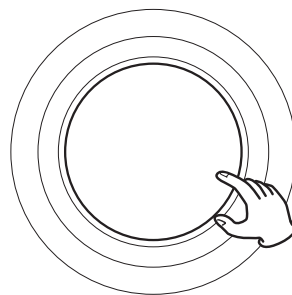

- Wenn der Sender, dessen Programmtyp Sie gewählt haben, gefunden wird stoppt der Suchlauf und der Programmtyp wird angezeigt.
- Wenn keine Ausstrahlung des gewählten Programms bei der PTY-Suche gefunden wird, stoppt der Suchlauf bei der ersten Frequenz.
- Zum Stoppen des Suchlaufs drücken Sie die RDS-Taste.

News:

kurze Ansagen, Ereignisse, öffentliche Meinung, Berichte, aktuelle Situationen.

Current Affairs:

Stellungnahmen, einschließlich praktischer Anregungen außer Nachrichten, Dokumentationen, Diskussionen, Analysen, usw.

Information:

tägliche Informationen oder Berichte, wie etwa Wettervorhersagen, Verbraucherberatung, medizinische Hinweise, usw.

Sport:

Sport-bezogene Programme.

Education:

Bildungs- und kulturelle Informationsprogramme.

Drama:

alle Arten von Hörspielen, Konzerten und Serien.

Cultures:

alle Arten von nationalen oder regionalen kulturellen Belangen, einschließlich religiöser Veranstaltungen, Philosophie, Sozialwissenschaften, fremdsprachige Programme, Theater, usw.

Science:

Programme zu Naturwissenschaften und Technologie.

Varied Speech:

Unterhaltungsprogramme, wie Quizshows, Interviews, Humor, Satire, usw.

Pop Music:

Popmusik, kommerzielle, praktische und populäre Songs, Hitparaden, CD-Verkaufszahlen, usw.

Rock Music:

Rockmusik, zumeist von jungen Musikern komponierte und gespielte Titel.

Easy Listening:

populäre Musikstücke, jeweils meist kürzer als fünf Minuten.

Light Classics M:

klassische Musik, Instrumentalmusik, Chor sowie leichte Unterhaltungsmusik.

Serious Classics:

klassische Orchestermusik, einschließlich großer Opern, Symphonien, Kammermusik, usw.

Other Music:

weitere Musikstile (Rhythm & Blues, Reggae, usw.).

Weather & Meter:

Wetterberichte und -vorhersagen.

Finance:

Börsen-, Handels-, Wirtschaftsberichte.

Children's Progs:

Kinder- und Jugendprogramme.

Social Affairs:

soziale Belange.

Religion:

Programme mit religiösen Inhalten.

Phone In:

Programme, an denen das Publikum telefonisch teilnehmen kann.

Travel & Touring:

Reiseberichte.

Leisure & Hobby:

Programme über Freizeitaktivitäten.

Jazz Music:

Jazz-Musik.

Country Music:

Country-Musik.

National Music:

nationale Musik (Schlager, Chanson, usw.).

Oldies Music:

Musik aus dem sogenannten goldenen Alter der populären Musik.

Folk Music:

Volksmusik.

Documentary:

Dokumentationen.

Alarm Test**Alarm-Alarm!:**

Ein Programm, das vor Notsituationen oder Naturkatastrophen warnt.

Erste Einrichtung von Internetradio

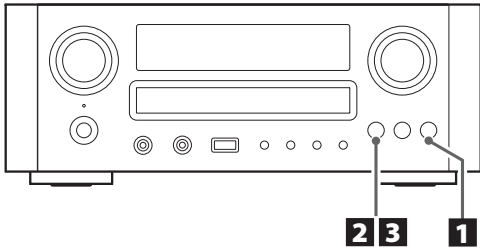

Beim ersten Verwenden der Internetradio-Funktion startet das Gerät eine erste Einrichtungsfunktion zum Anschließen an das Internet.

1 Wählen Sie „Internet radio“, indem Sie die BAND-Taste wiederholt drücken.



Der Assistent für erste Einrichtung startet.

2 Wählen Sie Ihr Land/Gebiet.

Drehen Sie den MULTI JOG-Regler, um das Element auszuwählen, und drücken Sie dann die ENTER-Taste.

◀◀ MULTI JOG ▶▶

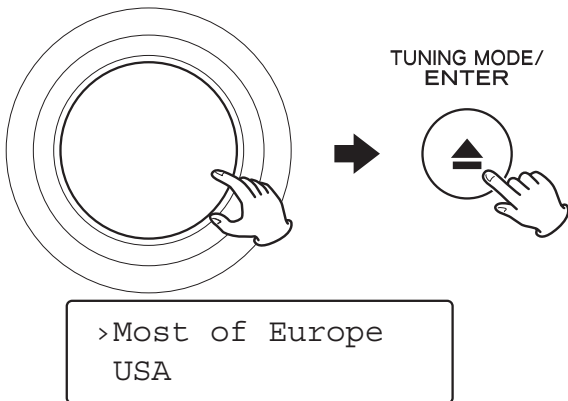

- Drücken Sie die BACK-Taste, um zum vorherigen Bildschirm zurückzugehen.

3 Wählen Sie einen zu verwenden gewünschten Netzwerknamen.

Drehen Sie den MULTI JOG-Regler, um das Element auszuwählen, und drücken Sie dann die ENTER-Taste.

◀◀ MULTI JOG ▶▶

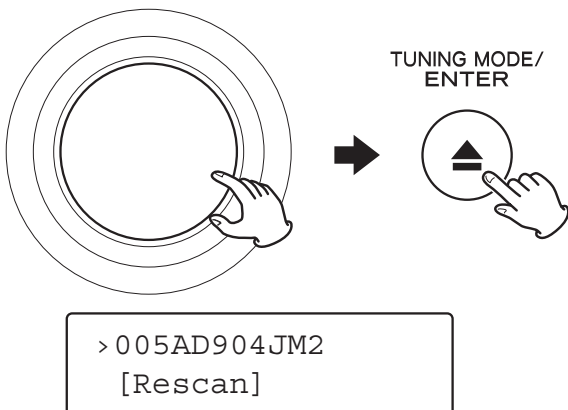

- Zur Verwendung einer Kabel-Internetverbindung wählen Sie „[Wired]“.

4 Geben Sie das richtige Passwort für das Netzwerk ein, wenn erforderlich.

- Siehe „Eingeben von Zeichen“ unten.

Jetzt stellt das Gerät die Verbindung zum Internet her. Wenn die Verbindung erfolgreich hergestellt wird, erscheint das Internetradio-Menü. Siehe nächste Seite zum Wählen eines Senders.

- Wenn ein Problem bei der Herstellung der Verbindung zum Internet auftritt, siehe Seite 53.

Eingeben von Zeichen

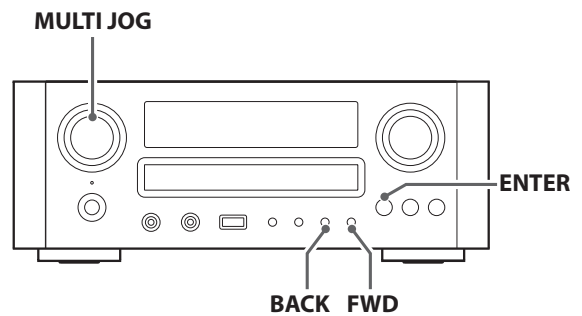

Key: Ge
0123456789<EC

1. Drehen Sie den MULTI JOG-Regler, um einen Zeichensatz zu wählen.
2. Drücken Sie die Tasten BACK und FWD zum Wählen eines einzugebenden Zeichens.
3. Drücken Sie die ENTER-Taste zur Eingabe des gewählten Buchstabens.

Wiederholen Sie die Schritte 1 bis 3 zum Eingeben weiterer Zeichen.

<: Löscht das letzte Zeichen.

E: Nehmen Sie Ihre Eingabe vor.

C: Hebt die Bedienung auf und geht zum vorherigen Bildschirm zurück.

Zur Eingabe geeignete Zeichen

0123456789

ABCDEFGHIJKLMN OPQRSTUVWXYZ

abcdefghijklmnopqrstuvwxyz

(Leerstelle)!"#%&'()*+,-./:;<=>?@[_ - | ' { } ~

Hören von Internetradio (1)

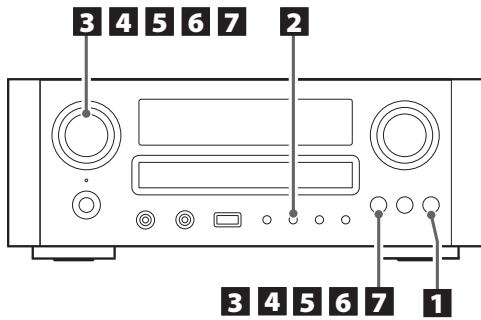

Hören eines Internetradio-Senders/ eines Podcast

1 Wählen Sie „Internet radio“, indem Sie die **BAND**-Taste wiederholt drücken.

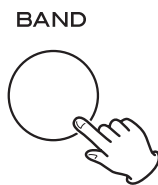

2 Öffnen Sie das Internetradio-Menü.

Drücken Sie die MENU-Taste.

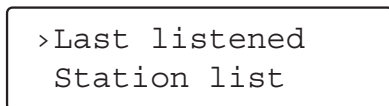

Das Internetradio-Menü erscheint.

3 Wählen Sie „Station list“ (Senderliste).

Drehen Sie den MULTI JOG-Regler, um das Element auszuwählen, und drücken Sie dann die ENTER-Taste.

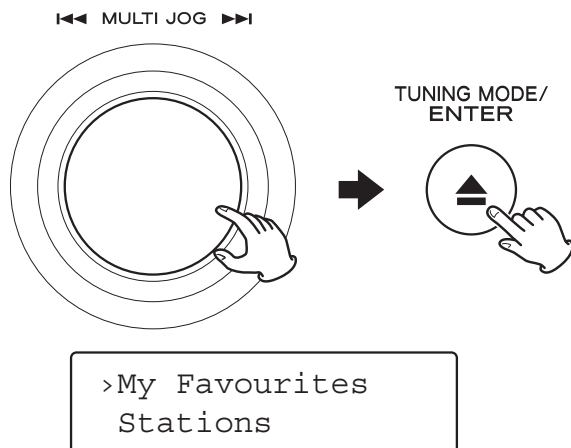

- Drücken Sie die BACK-Taste, um zum vorherigen Bildschirm zurückzugehen.

4 Wählen Sie „Stations“ (Sender) für Internetradio-Sender oder „Podcasts“ für Podcasts.

Drehen Sie den MULTI JOG-Regler, um das Element auszuwählen, und drücken Sie dann die ENTER-Taste.

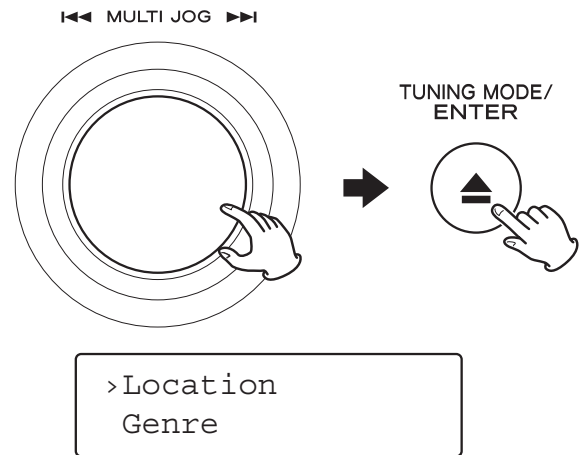

Eine Liste von Suchmethoden erscheint.

5 Wählen Sie eine Suchmethode.

Drehen Sie den MULTI JOG-Regler, um das Element auszuwählen, und drücken Sie dann die ENTER-Taste.

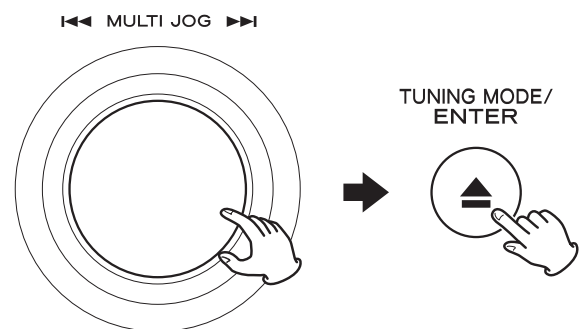

Location (Ort):

Suche nach dem Ort der Sendeanstalt.

Genre:

Suche nach dem Genre der vom Sender/Podcast gespielten Musik.

Search stations (Sendersuche):

Suche nach Sendernamen.

Search podcasts (Podcastsuche):

Suche nach Podcastnamen.

Popular stations (Beliebte Sender):

Auswahl aus einer Liste beliebter Sender.

New stations (Neue Sender):

Auswahl aus einer Liste kürzlich hinzugefügter Sender.

6 Wenn Sie in Schritt 5 „Location“, „Genre“ oder „Search stations“ gewählt haben, suchen Sie den gewünschten Kanal.

Drehen Sie den MULTI JOG-Regler, um das Element auszuwählen, und drücken Sie dann die ENTER-Taste.

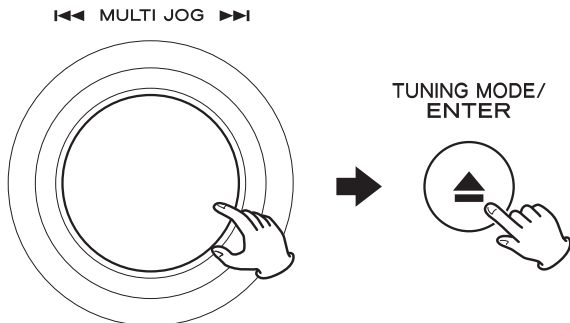

- Zur Ausführung der Zeicheneingabe siehe „Eingeben von Zeichen“ auf Seite 36.

```
Business News
>Celtic
```

Eine Liste von Sendern/Podcasts wird angezeigt.

7 Wählen Sie einen zu hören gewünschten Sender oder Podcast.

Drehen Sie den MULTI JOG-Regler, um das Element auszuwählen, und drücken Sie dann die ENTER-Taste.

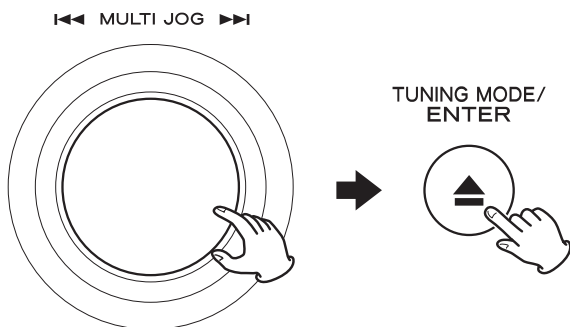

```
Celtic Songs & D
Opening...
```



```
Celtic Songs & D
Buffering
```



```
Celtic Songs & D
Playing
```

Jetzt können Sie den Sender/Podcast hören.

Auffinden von Sendern/Podcasts

Das Internetradio-Menü enthält verschiedene Wege zum Auffinden von Sendern und Podcasts.

Last listened (Zuletzt gehört)

Sie können den Sender/Podcast unter den kürzlich gehörten auswählen.

Station list (Senderliste)

My favourites

Liste von Sendern/Podcasts, die Sie als Favorit gespeichert haben, wird angezeigt. Wählen Sie einen zu hören gewünschten Sender/Podcast. Favoriten werden im Internetradio-Portal gespeichert. Siehe Seite 39.

Stations

Liste von Internetradio-Sendern wird angezeigt.

Podcasts

Liste von Podcasts wird angezeigt.

My Added Stations

Obwohl die Senderliste tausende von Sendern enthält, möchten Sie vielleicht nicht aufgelistete Sender hören. Sie können ihre eigenen Sender über das Internetradio-Portal hinzufügen. Siehe Seite 40.

Ändern der angezeigten Information

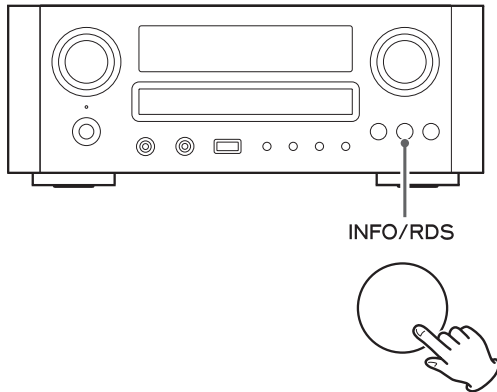

Bei jedem Drücken der INFO-Taste wechselt die Information in der zweiten Zeile des Displays.

Internetradio:

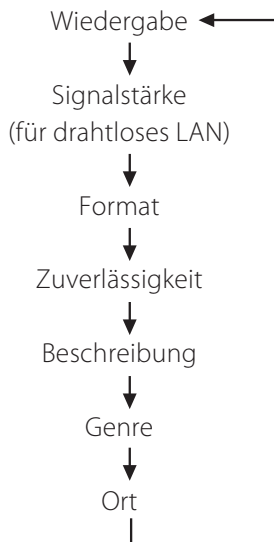

Podcast:

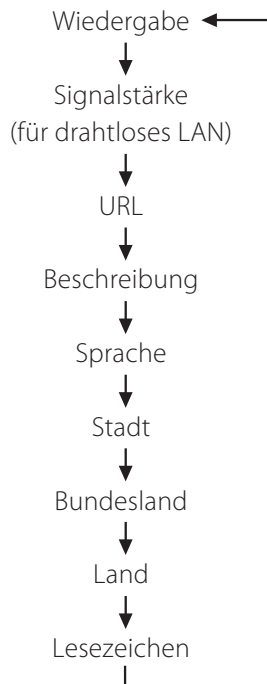

- Die Typen der angezeigten Information können je nach Sendern/Podcasts unterschiedlich sein.

Speichern des aktuellen Senders/ Podcast als Favorit

Halten Sie die PROGRAM-Taste gedrückt, bis „Favourite Added“ (Favorit hinzugefügt) angezeigt wird.

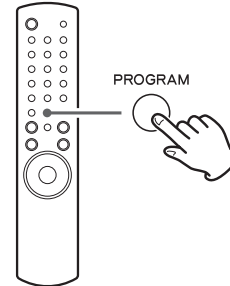

- Ihre bevorzugten Sender können jetzt leicht von „My favourites“ (Favoriten) in „Station list“ (Senderliste) abgerufen werden.
- Sie können weitere Sender zu Ihren bevorzugten Sendern mit dem Internetradio-Portal hinzufügen. (Siehe „Radio-Portal“ auf der nächsten Seite.)

Internetradio-Portal

Greifen Sie auf das Radio-Portal im Internet mit Ihrem Computer zu, um die Internetradio-Funktion dieses Geräts voll auszunutzen.

- Sie können eine Liste Ihrer bevorzugten Sender/ Podcasts im Portal zu erstellen. Diese Liste kann von Ihrem Gerät aus betrachtet werden, wodurch es leichter für Sie wird, Ihre gewöhnlichen Programme zu finden.
Sie können die Liste Ihrer bevorzugten Sender im Internetradio-Menü wie folgt sehen:
Station list → My favourites
- Wenn der zu hören gewünschte Sender/Podcast nicht in der Kanal-Liste ist, können Sie Ihre eigene Liste erstellen.
Sie können die Liste Ihrer hinzugefügten Sender im Internetradio- Menü wie folgt sehen:
Station list → My Added Stations

Zugriff auf das Radio-Portal

- 1 Öffnen Sie Ihren Internetbrowser und gehen Sie zu <http://www.wifiradio-frontier.com>.**
- 2 Klicken Sie auf den Link „Register“ zum Starten der Registrierung.**
- 3 Geben Sie Ihren Zugangscode ein und melden Sie sich an.**

Prüfen Sie den „access code“ (Zugangscode) Ihres Geräts

Jeder einzelne CR-H500NT hat einen eigenen „access code“. Dieser Code ist zum Anmelden am Internetradio-Portal erforderlich.

- 1 Wählen Sie „Internet radio“, indem Sie die BAND-Taste wiederholt drücken.**



- 2 Wählen Sie Internetradio, indem Sie die Taste BAND wiederholt drücken.**

Drücken Sie die MENU-Taste.



- 3 Wählen Sie „Station list“ (Senderliste), „Help“ (Hilfe) und dann „Get access code“ (Zugangscode erhalten).**

Drehen Sie den MULTI JOG-Regler, um das Element auszuwählen, und drücken Sie dann die ENTER-Taste. Wiederholen Sie diesen Vorgang, bis das gewünschte Menü erscheint.

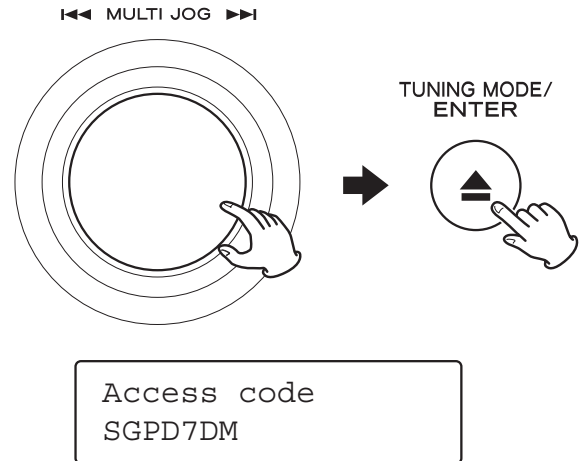

Prüfen Sie den Zugangscode Ihres Geräts wird angezeigt.

Über die Music-Player-Funktion

Mittels der Music-Player-Funktion, können Sie die Musikdateien auf Ihren Computern über das LAN wiedergeben.

Es gibt zwei Möglichkeiten der Verbindung zum Computer: mittels Media Sharing oder mittels File Sharing.

Media Sharing

Dank Media Sharing ist es möglich, mit diesem Gerät eine gemeinsame Medienbibliothek auf dem Computer wiederzugeben, und ebenso, Tracks nach Kennzeichnungselementen (tags) wie Künstlernamen, Genres und Album-Namen zu durchsuchen.

Sie brauchen dafür einen Computer, der unter Windows XP oder Windows Vista läuft, und den Windows Media Player 10 oder höher darauf.

File Sharing

Zur Nutzung der File-Sharing-Methode müssen Sie Ihre Musikdateien für offenen Zugriff konfigurieren, so dass andere Computer oder der CR-H500NT diese Dateien lesen können.

Diese Methode ist sowohl unter Windows als auch unter Mac verfügbar.

Vorbereitungen für den Zugriff auf Shared Media

1 Integrieren Sie Ihren Computer in Ihrem lokalen Netzwerk (LAN).

2 Integrieren Sie den CR-H500NT in Ihrem lokalen Netzwerk (LAN). (siehe Seite 10)

- Nähere Einzelheiten zur Verbindungsherstellung mit dem LAN finden Sie auf Seite 48.

3 Falls sich die Dateien, die Sie gemeinsam nutzen möchten, noch nicht im Medienverzeichnis des Windows Media Players befinden, fügen Sie die zum Medienverzeichnis hinzu.

- Einzelheiten hierzu entnehmen Sie bitte der Anleitung zum Windows Media Player.

4 Öffnen Sie im Windows Media Player den Menüeintrag „Verzeichnis“ und danach den Eintrag „gemeinsame Mediennutzung“.



Das Sharing-Fenster öffnet sich.

5 Aktivieren Sie die Option „gemeinsame Nutzung meiner Medien mit:“.

Der CR-H500NT wird in der Geräteliste als „unbekanntes Gerät“ angezeigt.

6 Wählen Sie „unbekanntes Gerät“, und klicken Sie auf „erlauben“.

Der CR-H500NT kann nun auf das gemeinsam genutzte Verzeichnis zugreifen.

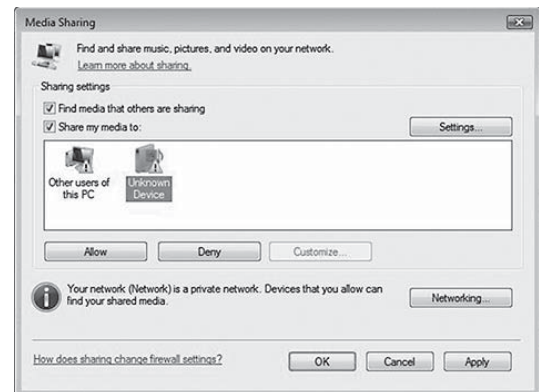

7 Klicken Sie auf „Einstellungen...“ und konfigurieren Sie die einzelnen Unterpunkte der Freigabe-Einstellungen.

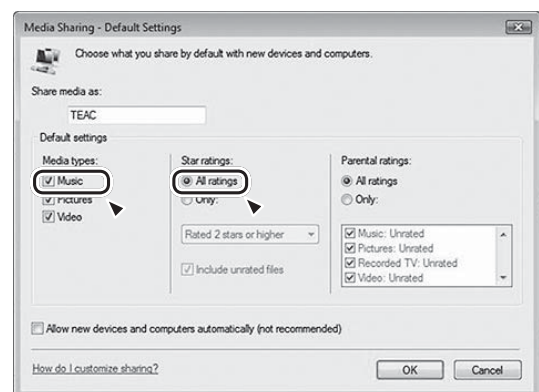

- Um alle Audiodateien, unabhängig von ihrer Bewertung, wiedergeben zu können, wählen Sie unter „Wertung“ den Eintrag: „Alle Bewertungen“.
- Vergewissern Sie sich bitte, dass als „Medientyp“ die Einstellung „Musik“ angekreuzt ist.

Zum Wiedergabeverfahren siehe „Media Sharing“. (Seite 45)

Einrichten des Music Players (2)

Vorbereitungen für den Zugriff auf Shared Folders (Windows XP)

1 Überprüfen Sie Ihren Computer auf Zugehörigkeit zu einer Domain oder „Workgroup“.

Um gemeinsam genutzte Verzeichnisse (Shared Folders) verwenden zu können, muss Ihr Computer bei einer Domain oder „Workgroup“ angemeldet sein.

Üblicherweise wird die Zugehörigkeit zu einer „Workgroup“ werkseitig vorkonfiguriert. Sie können den Namen der Domain oder der „Workgroup“, zu der Ihr Computer gehört, herausfinden, indem Sie den Namen Ihres Computers anzeigen. Gehen Sie hierbei wie folgt vor:
Systemsteuerung → System → Computernamen

2 Überprüfen Sie das Benutzerkonto sowie das zugehörige Kennwort.

Um vom CR-H500NT aus Zugang zu Ihrem Computer zu erhalten, benötigen Sie dessen Benutzerkonto und Kennwort.

3 Klicken Sie mit der rechten Maustaste auf das Verzeichnis, das die Audiodateien enthält, die Sie gemeinsam nutzen möchten, und wählen Sie im sich öffnenden Kontextmenü die Option „Freigabe und Sicherheit“.

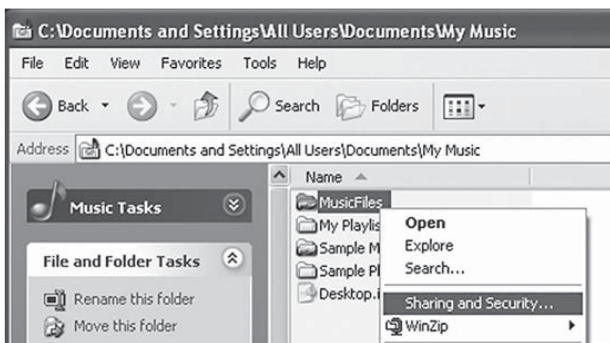

4 Markieren Sie auf der „Freigabe“-Registerkarte die Option „diesen Ordner im Netzwerk frei geben“.



Vorbereitungen für den Zugriff auf Shared Folders (Windows Vista)

1 Überprüfen Sie Ihren Computer auf Zugehörigkeit zu einer Domain oder „Workgroup“.

Um gemeinsam genutzte Verzeichnisse (Shared Folders) verwenden zu können, muss Ihr Computer bei einer Domain oder „Workgroup“ angemeldet sein.

Üblicherweise wird die Zugehörigkeit zu einer „Workgroup“ werkseitig vorkonfiguriert. Sie können den Namen der Domain oder der „Workgroup“, zu der Ihr Computer gehört, herausfinden, indem Sie den Namen Ihres Computers anzeigen. Gehen Sie hierbei wie folgt vor:
Systemsteuerung → System und Wartung → System

2 Überprüfen Sie das Benutzerkonto und das zugehörige Kennwort.

Um vom CR-H500NT aus Zugang zu Ihrem Computer zu erhalten, benötigen Sie dessen Benutzerkonto und Kennwort.

3 Rufen Sie nacheinander „Systemsteuerung“, „Netzwerk und Internet“ und danach „Netzwerk und Freigabecenter“ auf.

4 Markieren Sie für „Freigabe des öffentlichen Ordners“ die Option „An (nur lesen)“.

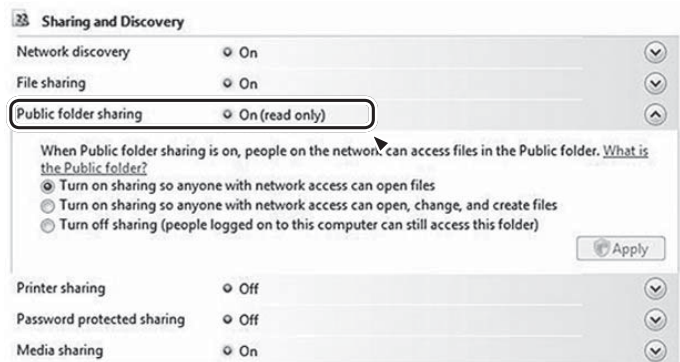

5 Markieren Sie für „Kennwort-geschütztes Freigeben“ ebenfalls die Option „An“.

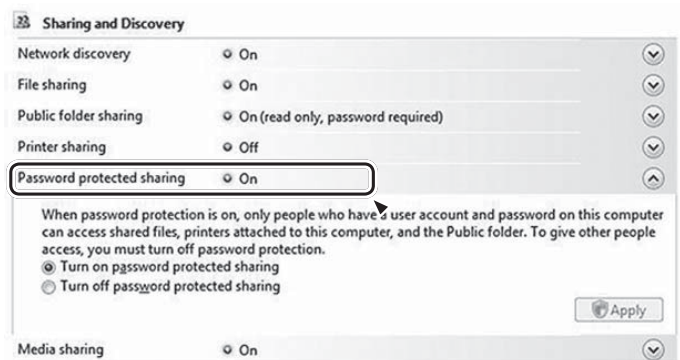

- 6** Kopieren Sie die Audiodateien, die Sie über den CR-H500NT wiedergeben möchten, in das Verzeichnis „öffentliche Audiodateien“, das sich in Ihrem „öffentlichen Ordner“ befindet.

Vorbereitungen für den Zugriff auf Shared Folders (Mac OSX 10.2.1 bis 10.4.11)

- 1** Überprüfen Sie Benutzername und Kennwort.

Um vom CR-H500NT aus Zugang zu Ihrem Computer zu erhalten, benötigen Sie dessen Benutzernamen und Kennwort.

- 2** Öffnen Sie die „Systemeinstellungen“ und klicken Sie auf „Sharing“.

- 3** Aktivieren Sie die Optionen „Personal File Sharing“ sowie „Windows Sharing“.

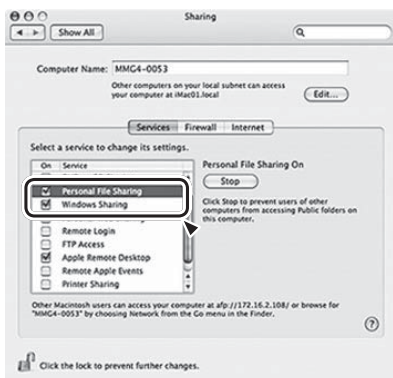

- 4** Starten Sie das Programm „Verzeichnisdienste“, das sich im „Hilfsprogramme“-Ordner innerhalb des „Programme“- Ordners befindet. Überprüfen Sie, ob folgende Optionen der „Diente“-Registerkarte markiert sind.

- AppleTalk
- LDAPv3
- SLP
- SMB/CIFS

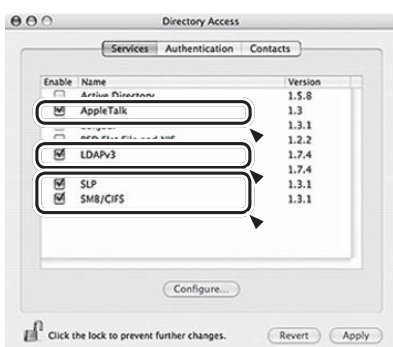

- 5** Wählen Sie den Eintrag „SMB/CIFS“ aus, und klicken Sie anschließend auf die Schaltfläche „Konfigurieren...“. Wählen Sie als Arbeitsgruppe „Workgroup“ aus.



Vorbereitungen für den Zugriff auf Shared Folders (Mac OSX 10.5.0 oder neuer)

1 Überprüfen Sie Benutzername und Kennwort.

Um vom CR-H500NT aus Zugang zu Ihrem Computer zu erhalten, benötigen Sie dessen Benutzernamen und Kennwort.

2 Öffnen Sie die „Systemeinstellungen“ und klicken Sie auf „Sharing“.

3 Aktivieren Sie „File Sharing“ und markieren Sie anschließend im „Benutzer“-Fenster „Nur Lesen“ für „Everyone“. Klicken Sie anschließend auf „Optionen...“.

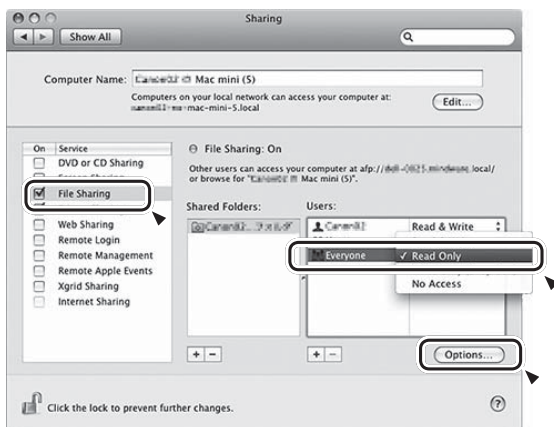

4 Aktivieren Sie nun „Dateien und Ordner über AFP bereitstellen“ sowie „Dateien und Ordner über SMB bereitstellen“. Aktivieren Sie im selben Fenster die Option „An“ für den Benutzer Account, über den Sie Verzeichnisse und Dateien gemeinsam nutzen möchten.

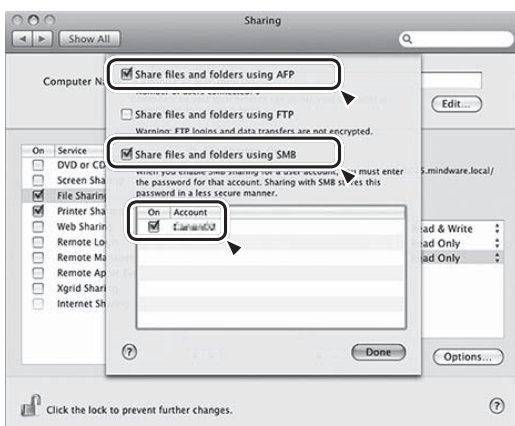

Vorbereiten des CR-H500NT für den Zugriff auf Shared Folders (Windows und Macintosh)

1 Integrieren Sie den CR-H500NT in Ihrem lokalen Netzwerk (LAN). (siehe Seite 10)

- Nähere Einzelheiten zur Verbindungsherstellung mit dem LAN finden Sie auf Seite 48.

2 Geben Sie Benutzername und Kennwort ein, um auf Ihren Computer zugreifen zu können.

Rufen Sie zur Eingabe des Benutzernamens und Kennworts folgende Menüpunkte nacheinander auf:

Setup → System setup → Internet setup → PC Setup → User Name / Password

Zum Wiedergabe-Verfahren siehe „File Sharing“. (Seite 46)

Media Sharing

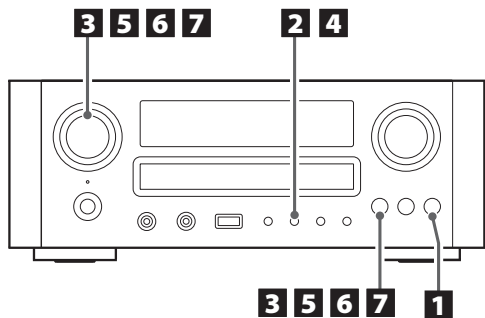

1 Wählen Sie „Internet radio“, indem Sie die **BAND**-Taste wiederholt drücken.

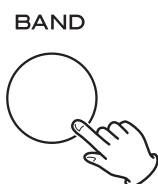

2 Öffnen Sie das Internetradio-Menü.

Drücken Sie die MENU-Taste.



>Last listened
Station list

Das Internetradio-Menü erscheint.

3 Wählen Sie „Main Menu“ und dann „Music Player“.

Drehen Sie den MULTI JOG-Regler, um das Element auszuwählen, und drücken Sie dann die ENTER-Taste.

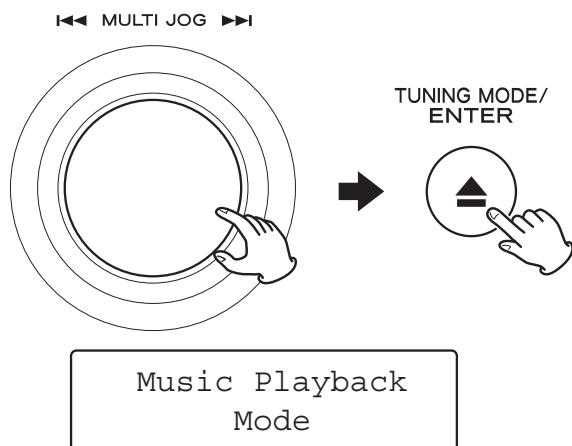

Die Music-Player-Funktion ist aktiviert.

- Wenn Sie das Gerät ausschalten oder die Quelle während der Wiedergabe vom Music Player ändern, wird der „Music Playback Mode“ aufgehoben.

4 Öffnen Sie das Music Player-Menü.

Drücken Sie die MENU-Taste.



>Browse
Main menu

Das Music Player-Menü erscheint.

5 Wählen Sie „Browse“ und dann „Shared Media“.

Drehen Sie den MULTI JOG-Regler, um das Element auszuwählen, und drücken Sie dann die ENTER-Taste.

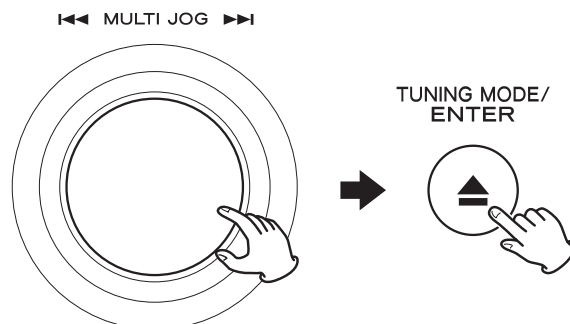

Eine Liste der gemeinsamen Medienbibliothek erscheint.

- Drücken Sie die BACK-Taste, um zum vorherigen Bildschirm zurückzugehen.

Hören des Music Players (2)

6 Wählen Sie eine Medienbibliothek aus, die Sie sich anhören möchten.

Drehen Sie den MULTI JOG-Regler, um das Element auszuwählen, und drücken Sie dann die ENTER-Taste.

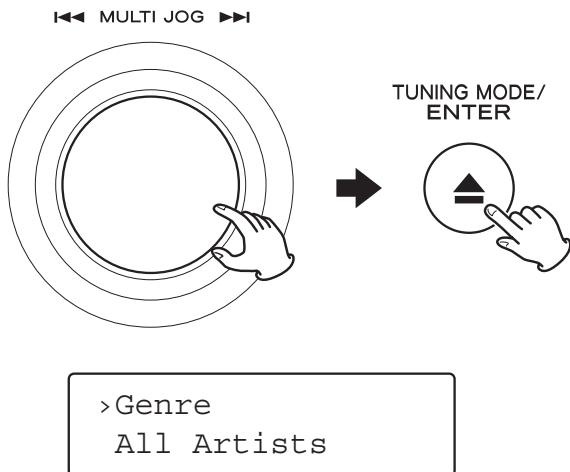

Das Musikverzeichnis der ausgewählten Medienbibliothek erscheint.

7 Wählen Sie den zu hören gewünschten Track.

Drehen Sie den MULTI JOG-Regler, um das Element auszuwählen, und drücken Sie dann die ENTER-Taste.

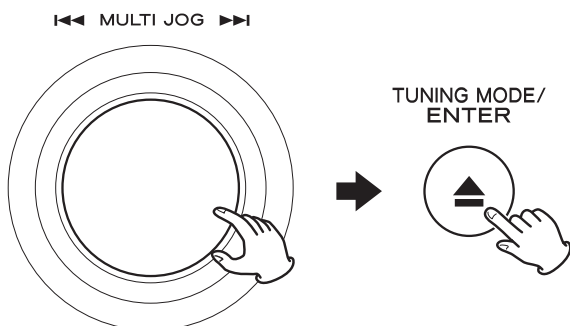

Die Wiedergabe des gewählten Tracks startet.

File Sharing

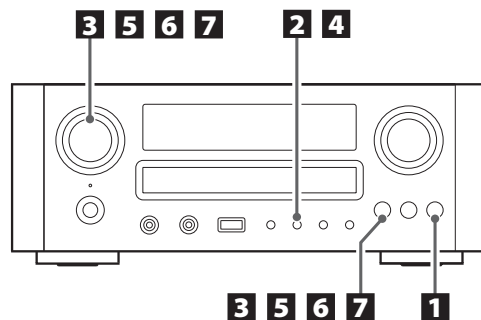

1 Wählen Sie „Internet radio“, indem Sie die BAND-Taste wiederholt drücken.

BAND

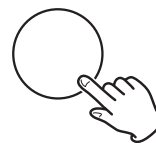

2 Öffnen Sie das Internetradio-Menü.

Drücken Sie die MENU-Taste.

MENU/
FM MODE



>Last listened
Station list

Das Internetradio-Menü erscheint.

3 Wählen Sie „Main Menu“ und dann „Music Player“.

Drehen Sie den MULTI JOG-Regler, um das Element auszuwählen, und drücken Sie dann die ENTER-Taste.

MULTI JOG

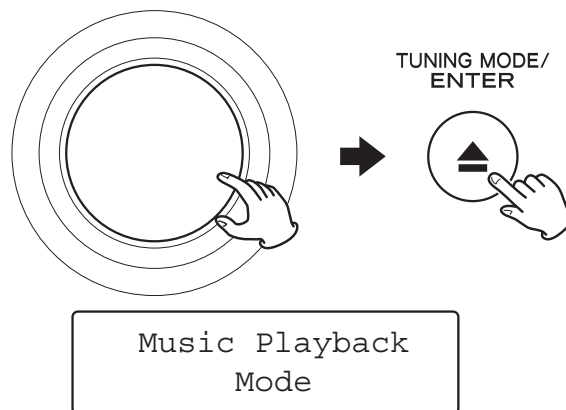

Die Music-Player-Funktion ist aktiviert.

- Wenn Sie das Gerät ausschalten oder die Quelle während der Wiedergabe vom Music Player ändern, wird der „Music Playback Mode“ aufgehoben.

4 Öffnen Sie das Music Player-Menü.

Drücken Sie die MENU-Taste.

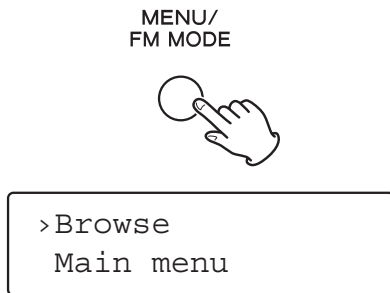

Das Music Player-Menü erscheint.

5 Wählen Sie „Browse“ und dann „Shared folder“.

Drehen Sie den MULTI JOG-Regler, um das Element auszuwählen, und drücken Sie dann die ENTER-Taste.

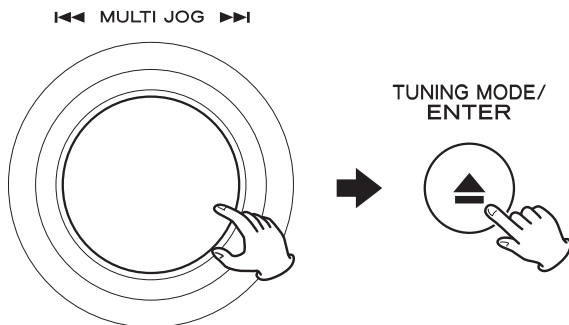

Die Namen der verbundenen Domains und Arbeitsgruppen erscheinen.

- Drücken Sie die BACK-Taste, um zum vorherigen Bildschirm zurückzugehen.

6 Wählen Sie die Domain oder die Arbeitsgruppe, zu der Ihr Computer gehört, und wählen Sie dann Ihren Computer aus.

Drehen Sie den MULTI JOG-Regler, um das Element auszuwählen, und drücken Sie dann die ENTER-Taste.

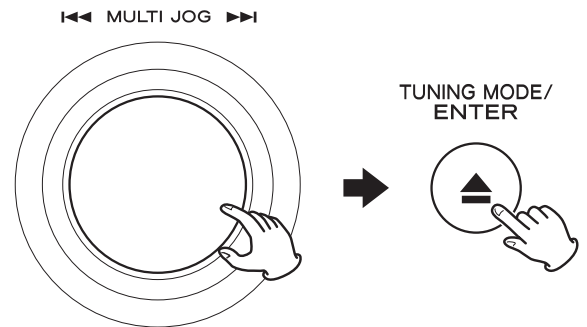

Eine Liste freigegebener Ordner auf dem ausgewählten Computer erscheint.

7 Wählen Sie die zu hören gewünschte Datei.

Drehen Sie den MULTI JOG-Regler, um das Element auszuwählen, und drücken Sie dann die ENTER-Taste.

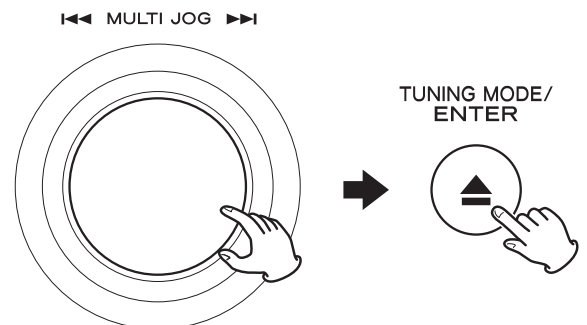

Die Wiedergabe der gewählten Datei startet.

Software-Update

Die Software des Geräts kann über die Internetverbindung aktualisiert werden, so dass Sie die neuesten Merkmale im Gerät verwenden können. Prüfen Sie regelmäßig, ob Updates vorhanden sind.

- 1 Wählen Sie „Internet radio“, indem Sie die BAND-Taste wiederholt drücken.**



- 2 Öffnen Sie das Internetradio-Menü.**

Drücken Sie die MENU-Taste.



>Last listened
Station list

- 3 Wählen Sie „Main Menu“ (Hauptmenü), „System setup“ (Systemeinrichtung) und dann „Software update“ (Software-Update).**

Drehen Sie den MULTI JOG-Regler, um das Element auszuwählen, und drücken Sie dann die ENTER-Taste. Wiederholen Sie diesen Vorgang, bis das gewünschte Menü erscheint.

◀◀ MULTI JOG ▶▶

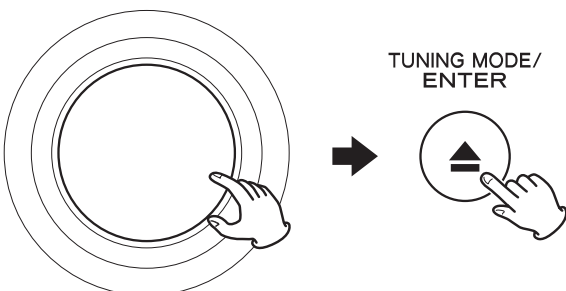

Internet setup
>Software update

Wenn ein Update verfügbar ist, startet das Gerät automatisch den Download und die Installation der neuen Software.

- Sie können die aktuelle Software-Version Ihres Geräts mit dem Internetradio-Menü zugreifen. Folgen Sie den Menüelementen wie folgt:
„Main Menu“ → „Info“ → „SW version“

Ausführen des Assistenten zur Einrichtung

Wenn Sie umgezogen sind oder Ihre Netzwerkumgebung verändert haben, oder wenn ein Problem mit der Internetverbindung vorliegt, führen Sie den Assistenten zur ersten Einrichtung aus, um die Internetverbindung wieder herzustellen.

Folgen Sie den Menüelementen wie folgt:

„Main Menu“ → „System setup“ → „Internet setup“
→ „Wizard“

Einrichten des Drahtlos-Netzwerks

Wenn Sie ein drahtloses Netzwerk für das Gerät verwenden und zu einem neuen Ort umgezogen sind, ändern Sie die Einstellung so, dass die Netzwerkverbindung richtig hergestellt wird.

Folgen Sie den Menüelementen wie folgt:

„Main Menu“ → „System setup“ → „Internet setup“
→ „Wlan region“

Manuelle Internet-Einrichtung

Sie können die Detailsinstellungen der Internetverbindung prüfen und modifizieren.

Folgen Sie den Menüelementen wie folgt:

Prüfen der aktuellen Netzwerkeinstellungen

„Main Menu“ → „System setup“ → „Internet setup“
→ „View settings“

Konfigurieren der Einstellungen

„Main Menu“ → „System setup“ → „Internet setup“
→ „Manual settings“

Löschen eines Netzwerkprofils

„Main Menu“ → „System setup“ → „Internet setup“
→ „Network profile“

Zum Überprüfen der Radio-ID Ihres Geräts

Die Radio-ID kann erforderlich sein, wenn Sie sich an unseren Kundensupport wenden.

Folgen Sie den Menüelementen wie folgt:

„Main Menu“ → „Info“ → „Radio ID“

Einstellen der Uhrzeit

Der CR-H500NT synchronisiert die interne Uhr anhand empfangener RDS CLOCK TIME-Daten automatisch. Gehen Sie zum manuellen Einstellen der Uhrzeit bitte folgendermaßen vor.

1 Betätigen Sie die TIME SET-Taste.

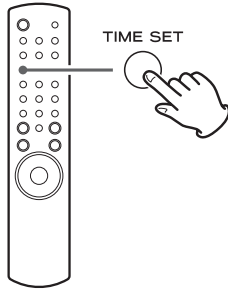

Bei jedem Betätigen der TIME SET-Taste ändert sich der Modus wie folgt.

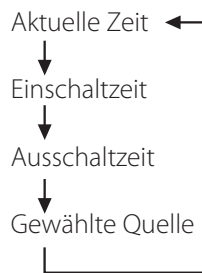

- Falls Sie innerhalb von einer Minute keine weitere Aktion ausführen, wird der Zeiteinstellmodus verlassen.
- Betätigen Sie die Stoptaste (■), um die Zeiteinstellung zu beenden.

2 Drücken Sie die Scroll-Tasten (▲/▼) zum Einstellen der aktuellen Stunde.

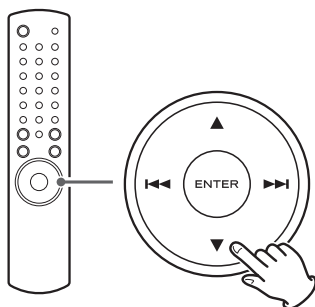

3 Betätigen Sie die ENTER-Taste.

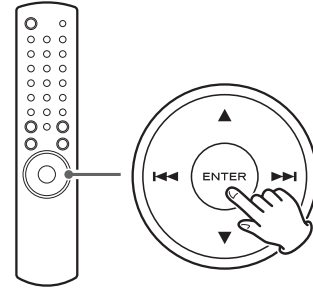

Der „Minutenwert“ blinkt.

4 Drücken Sie die Scroll-Tasten (▲/▼) zum Einstellen der aktuellen Minute.

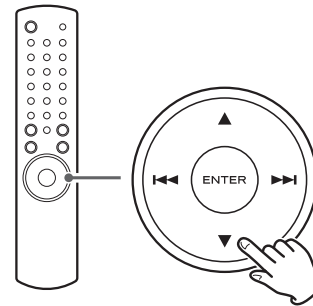

5 Betätigen Sie die ENTER-Taste.

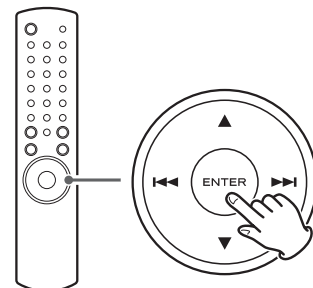

Die Uhrzeit wird mit einem Startwert vom „00“ Sekunden angezeigt.

- Die Uhrzeiteinstellung bleibt nicht gespeichert, wenn das Netzkabel abgezogen wird.

Einstellen des Timers

- Stellen Sie die korrekte Uhrzeit ein, bevor Sie den Timer einstellen.
- Wählen Sie „Direct mode“ vor der Verwendung des iPod für den Timer; andernfalls wird der iPod nicht abgespielt, wenn die Einschaltzeit erreicht ist. Siehe Seite 27.
- Falls Sie innerhalb von einer Minute keine weitere Aktion ausführen, wird der Timereinstellmodus verlassen.

1 Betätigen Sie wiederholt die TIME SET-Taste, bis die Meldung „On time“ (Einschaltzeit) angezeigt wird.

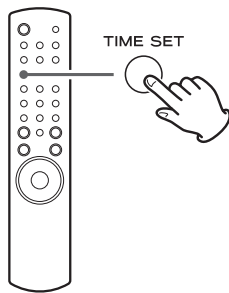

„On time“ erscheint im Display und der „Stundenwert“ blinkt.

2 Drücken Sie die Scroll-Tasten (▲/▼) zum Einstellen des Stundenwerts, und drücken Sie die ENTER-Taste.

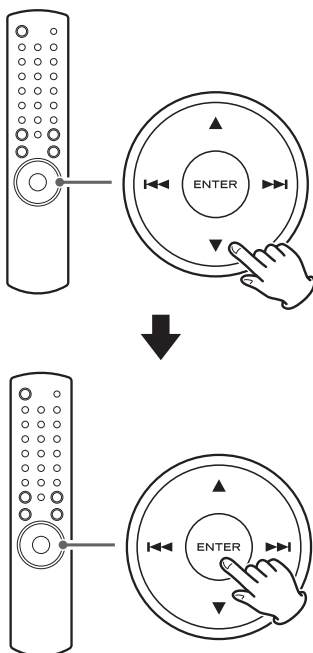

Der „Minutenwert“ blinkt.

3 Drücken Sie die Scroll-Tasten (▲/▼) zum Einstellen des Minutenwerts, und drücken Sie die TIME SET-Taste.

„Off time“ (Ausschaltzeit) erscheint im Display und der „Stundenwert“ blinkt.

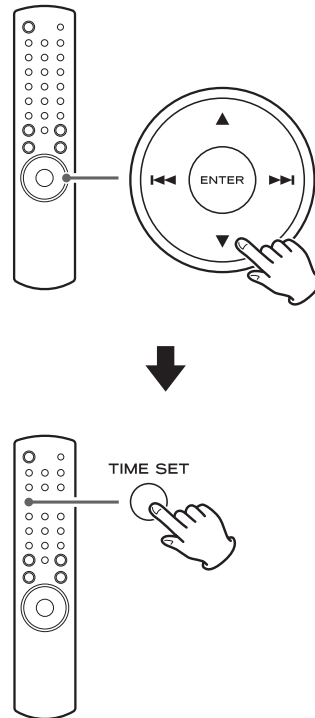

4 Wiederholen Sie zum Einstellen der Ausschaltzeit die Bedienschritte **2** und **3**.

Die Meldung „Source select“ (Signalquelle wählen) wird im Display angezeigt.

5 Drücken Sie die Scroll-Tasten (▲/▼) zum Auswählen der Quelle, und drücken Sie die ENTER-Taste.

Die vorgenommene Timereinstellung ist nun gespeichert.

Bei jedem Betätigen der **TIMER**-Taste auf der Fernbedienung ändert sich der Timermodus wie folgt.

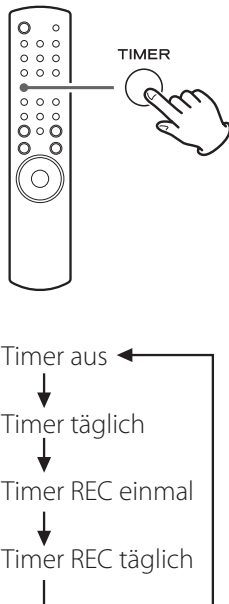

Timer-Wiedergabe

1 Wählen Sie „Timer daily“ (täglich) aus, indem Sie die **TIMER-Taste auf der Fernbedienung betätigen.**

Die Timeranzeige „“ leuchtet im Display.

2 Bereiten Sie die Timer-gesteuerte Wiedergabe vor.

Stellen Sie die gewünschte Wiedergabelautstärke ein, wählen Sie einen Sender aus, usw.

3 Betätigen Sie die Taste **STANDBY/ON, um das Gerät auf Standby zu schalten.**

Jeden Tag, wenn der Einschaltzeitpunkt erreicht ist, schaltet sich der Receiver automatisch ein und beginnt die gewählte Signalquelle wiederzugeben. Sobald die Ausschaltzeit erreicht wird, kehrt der CR-H500NT in den Standby-Betrieb zurück.

Wenn Sie den iPod touch als Quelle für den Timer verwenden, schalten Sie ihn nicht aus. Er wird nicht eingeschaltet, wenn die Einschaltzeit erreicht ist.

Timer-Aufnahme

Sie können mittels Timerfunktion zeitgesteuerte Aufzeichnungen auf externen USB-Speichermedien, wie USB-Flash-Speichern, programmieren.

Schließen Sie als Erstes das externe USB-Speichermedium am USB-Port des CR-H500NT an.

1 Wählen Sie „Timer REC once“ (einmalige Aufnahme) oder „Timer REC daily“ (tägliche Aufnahme), indem Sie die **TIMER-Taste auf der Fernbedienung betätigen.**

Die Timeranzeigen „“ sowie „“ leuchten im Display.

2 Bereiten Sie die Timer-gesteuerte Aufnahme vor.

Wählen Sie den gewünschten Sender, usw.

3 Drücken Sie die **STANDBY/ON-Taste an der Fernbedienung, um das Gerät auf Bereitschaft zu schalten.**

Eine Minute vor Erreichen der Einschaltzeit schaltet sich der CR-H500NT ein und startet bei Erreichen des Einschaltzeitpunkts die Aufzeichnung.

Sobald die Ausschaltzeit erreicht wird, kehrt der CR-H500NT in den Standby-Betrieb zurück.

Deaktivieren der Timerfunktion

Sofern Sie die Timersteuerung nicht verwenden, wählen Sie, durch Betätigen der **TIMER-Taste auf der Fernbedienung, die Einstellung „Timer off“ (Timer aus).**

Die Timeranzeige „“ im Display erlischt.

Die Einschlaf-Timerfunktion

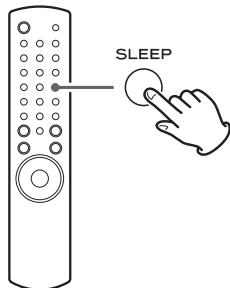

Der CR-H500NT kann, nach Verstreichen einer zuvor festgelegten Zeit, in den Bereitschaftsmodus versetzt werden.

Betätigen Sie hierzu wiederholt die SLEEP-Taste, bis die gewünschte Zeitspanne im Display angezeigt wird.

SLEEP-90 (80, 70 ... 10)

Der Standby-Modus wird nach 90 (80, 70 ... 10) Minuten aktiviert.

SLEEP OFF (Einschlaf-Timerfunktion aus)

Die Einschlaf-Timerfunktion ist deaktiviert.

- Nach dem Einstellen der Einschlaf-Timerfunktion ist das Display abgedunkelt.
- Betätigen Sie zum Überprüfen der noch verbleibenden Zeit einmal die SLEEP-Taste. Die bis zur Abschaltung verbleibende Zeitspanne wird drei Sekunden lang im Display angezeigt. Danach kehrt das Display zur Normaldarstellung zurück.

Hören von einer externen Quelle

Sie können den Ton von einer externen Komponente hören, die an die Buchsen PHONO, AUX 1 IN oder AUX 2 IN angeschlossen ist.

- 1 Drücken Sie die SOURCE-Taste, um „PHONO“, „AUX 1“ oder „AUX 2“ zu wählen.**

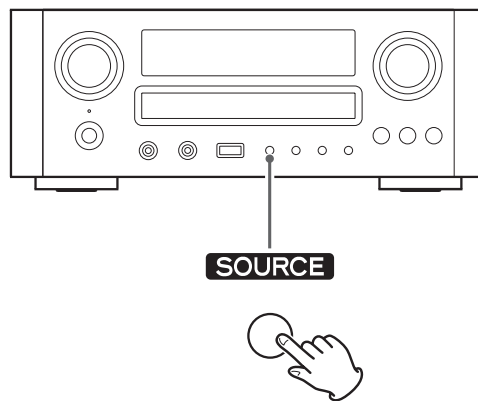

- 2 Starten Sie die Wiedergabe auf der externen Komponente.**

- 3 Stellen Sie die Lautstärke ein**

Drehen Sie den VOLUME-Regler, um die Lautstärke zu regeln.

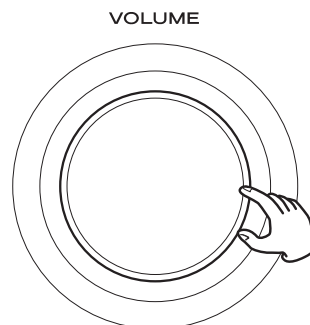

Falls während des Betriebes des CR-H500NT etwaige Fehlfunktionen auftreten sollten, versuchen Sie bitte, ob Sie anhand der folgenden Hinweise selbst Abhilfe schaffen können, bevor Sie sich an Ihren Fachhändler oder ein autorisiertes TEAG-Servicecenter wenden.

Verstärkerteil

Kein Strom.

- ➔ Überprüfen Sie die Verbindung mit der Wandsteckdose.

Keine Wiedergabe über die angeschlossenen Lautsprecher.

- ➔ Überprüfen Sie die Verbindung zu den Lautsprechersystemen.
- ➔ Erhöhen Sie die Wiedergabelautstärke ein wenig.
- ➔ Wählen Sie die richtige Signalquelle.
- ➔ Ziehen Sie den Kopfhörerstecker aus der PHONES-Buchse.
- ➔ Falls die Stummschaltung aktiv ist, betätigen Sie die MUTING-Taste.

Rauschen bei der Wiedergabe.

- ➔ Der Receiver befindet sich zu nah an einem Fernsehempfänger oder einem ähnlichen Gerät. Wechseln Sie den Aufstellungsort oder schalten Sie das störende Gerät aus.

Fernbedienung

Die Fernbedienung funktioniert nicht.

- ➔ Falls die Batterien verbraucht sind, ersetzen Sie sie durch frische.
- ➔ Verwenden Sie die Fernbedienung innerhalb ihres Wirkungsradius (5 m), und richten Sie sie auf die Frontblende des Receivers aus.
- ➔ Entfernen Sie Hindernisse, die sich zwischen der Fernbedienung und dem CR-H500NT befinden.
- ➔ Wenn sich eine Leuchtstofflampe in der Nähe des Receivers befindet, schalten Sie diese aus.

Tunerteil

Bei keinem Sender wird ein Signal wiedergegeben oder das Signal ist zu schwach.

- ➔ Nehmen Sie eine korrekte Senderabstimmung vor.
- ➔ Falls sich ein Fernsehgerät in der Nähe des Receivers befindet, schalten Sie es aus.
- ➔ Installieren Sie die Antenne erneut, und achten Sie dabei darauf, dass Sie sie auf beste Empfangsergebnisse ausrichten.
- ➔ Möglicherweise ist die Verwendung einer externen Antenne empfehlenswert.

Obwohl die Sendung in Stereoqualität ausgestrahlt wird, erfolgt die Wiedergabe nur in Mono.

- ➔ Betätigen Sie die FM MODE-Taste.

Internetradio

Verbindung zum Internet nicht möglich.

- ➔ Prüfen Sie, ob Ihr Computer über das gleiche Netzwerk Zugang zum Internet hat.
- ➔ Geben Sie einen richtigen Passkey für das Netzwerk ein.
- ➔ Prüfen Sie die Einstellungen der Firewall Ihres Netzwerks. Das Gerät benötigt als Minimum die folgenden UDP- und TCP-Ports: 80, 554, 1755, 5000 und 7070.

Hören eines Senders/Podcast ist unmöglich.

- ➔ Die Sendeanstalt hat kurzzeitige Probleme mit der Internetverbindung.
- ➔ Prüfen Sie, ob Ihre Internetverbindung möglicherweise kurzzeitig unterbrochen oder gestört ist.

Ein Sender/Podcast in der Senderliste kann nicht gefunden werden.

- ➔ Der Sender/Podcast sendet möglicherweise momentan nicht.
- ➔ Der Link für den Sender/Podcast kann veraltet sein.
- ➔ Die zulässige Anzahl gleichzeitiger Hörer eines Senders/Podcast kann das Maximum erreicht haben.
- ➔ Die Geschwindigkeit der Internetverbindung ist zu niedrig.
- ➔ Fügen Sie den Sender/Podcast zu Ihrem eigenen Sender hinzu, indem Sie auf das Internetradio-Portal zugreifen.

Audio Player

Keine Verbindung mit dem lokalen Netzwerk (LAN).

- ➔ Prüfen Sie die Firewall-Einstellungen Ihres Netzwerks/Computers. Der CR-H500NT benötigt als Minimum die folgenden UDP- und TCP-Ports: 80, 554, 1755, 5000 sowie 7070.
- ➔ Überprüfen Sie, ob Ihr Computer im selben Netzwerk eingeloggt ist und, ob Sie mittels Computer Zugang zum Internet haben.
- ➔ Geben Sie die korrekten Zugangsdaten für das Netzwerk ein.
- ➔ Überprüfen Sie, ob der Computer eingeschaltet ist oder sich möglicherweise im Ruhezustand befindet. Stellen Sie in den Systemeinstellungen/Systemsteuerung die Energiesparoptionen so ein, dass der Computer nicht automatisch ausgeschaltet oder in den Ruhezustand versetzt wird.
- ➔ Möglicherweise ist während der Netzwerk-Authentifizierung ein Problem aufgetreten. Betätigen Sie zum erneuten Auswählen des Audio Players die SOURCE- oder die BAND-Taste.

Ein Titel wird nicht angezeigt. (Shared Media)

- ➔ Fügen Sie den Titel/die Datei zur Medienbibliothek des Windows Media Player hinzu.
- ➔ Stellen Sie in der Geräteliste unter Windows für Ihren CR-H500NT „unbekanntes Gerät“ ein. (siehe Seite 41)
- ➔ Wählen Sie die Option „erlauben“ für den CR-H500NT („unbekanntes Gerät“) aus (siehe Seite 41).
- ➔ Überprüfen Sie das Dateiformat. Audiodateien im MP3- sowie WMA-Format können wiedergegeben werden.
- ➔ Falls Sie auf Ihrem Computer eine Antivirus-Software aktiviert haben, kann dies die Ursache dafür sein, dass eine Verbindungsherstellung zwischen CR-H500NT und PC nicht möglich ist.

Ein Ordner/Datei wird nicht angezeigt (Shared Folders)

- ➔ Konfigurieren Sie die Sharing-Einstellungen/Ordner-/Dateifreigabe (siehe Seiten 42 bis 44).
- ➔ Vergewissern Sie sich, dass sich die Datei im gemeinsam genutzten Ordner befindet.
- ➔ Geben Sie das korrekte Kennwort für Ihr Benutzerkonto an.
- ➔ Überprüfen Sie das Dateiformat. Audiodateien im MP3- sowie WMA-Format können wiedergegeben werden.
- ➔ Falls Sie auf Ihrem Computer eine Antivirus-Software aktiviert haben, kann dies die Ursache dafür sein, dass eine Verbindungsherstellung zwischen CR-H500NT und PC nicht möglich ist.

CD-Player

Keine Wiedergabe.

- Laden Sie eine Disc mit der Labelseite nach oben weisend.
- Falls die Disc verschmutzt sein sollte, reinigen Sie sie.
- Im Laufwerk befindet sich eine leere Disc. Legen Sie eine Disc ins Laufwerk, die Aufnahmen enthält.
- In seltenen Fällen können mit CD-R/RW-Discs Probleme auftreten. Versuchen Sie eine andere Disc wiederzugeben.
- Nicht finalisierte CD-R/RW-Discs können nicht wiedergegeben werden. Finalisieren Sie eine derartige Disc in einem CD-Recorder, und versuchen Sie diese dann erneut wiederzugeben.

Aussetzer bei der Wiedergabe.

- Stellen Sie das Gerät auf einer stabilen, ebenen Fläche auf und sorgen Sie dafür, dass es keinen Vibrationen oder Erschütterungen ausgesetzt wird.
- Falls die Disc verschmutzt sein sollte, reinigen Sie sie.
- Verwenden Sie keine zerkratzten, beschädigten oder verformten Discs.

iPod-Player

Keine Wiedergabe.

- Trennen Sie den iPod vom USB-Anschluss, warten Sie einige Sekunden, und schließen Sie ihn wieder an.
- Ein Software-Update kann das Problem möglicherweise beheben. Gehen Sie auf die Apple-Website und laden Sie die neueste iPod-Software herunter.

Der iPod lässt sich nicht bedienen.

- Vergewissern Sie sich, dass der HOLD-Schalter am iPod nicht auf HOLD gestellt ist.

MP3/WMA-Wiedergabe

Es erfolgt keine Wiedergabe, obwohl Sie die Wiedergabe/Pause-Taste (▶/||) betätigen.

- Überprüfen Sie, ob auf dem angeschlossenen USB-Speicher-medium MP3- oder WMA-Dateien vorhanden sind.
- Nicht unterstützte Formate (zum Beispiel: MPEG 1 LAYER 2) können nicht wiedergegeben werden.

„No title“, „No artist“ und „No album“ erscheinen auf dem Display.

- Es gibt keine ID3-Tag-Information für die Musikdatei. Bearbeiten Sie die Informationen über Titel, Interpret und Album des Titels auf einem PC unter Verwendung der Erstellungsanwendung für MP3 oder WMA auf dem PC.

Im Display erscheinen merkwürdige Zeichen.

- Der CR-H500NT kann Symbole, Full-Size-Zeichen oder Zeichen mit doppelter Byte-Länge (japanisch, chinesisch, usw.) nicht korrekt darstellen. Achten Sie daher darauf, dass in Dateinamen und ID3-Tag-Informationen von MP3- oder WMA-Dateien ausschließlich alphanumerische Zeichen verwendet werden.

Falls normaler Betrieb nicht wiederhergestellt wird, ziehen Sie den Netzstecker ab und stecken ihn erneut ein.

Pflege- und Wartungshinweis

Reinigen Sie die Gehäuseoberfläche des CR-H500NT mit einem weichen Tuch oder verwenden Sie milde Seifenlösung. Achten Sie darauf, dass Sie alle Flüssigkeitsrückstände entfernen. Verwenden Sie niemals Verdüner, Benzin oder Alkohol, da diese Substanzen die Gehäuseoberfläche beschädigen können.

Wiederherstellen der Werkseinstellungen

Falls die Spannungsversorgung länger als zwei Wochen unterbrochen ist (beispielsweise durch Ziehen des Netzsteckers), gehen alle gespeicherten Einstellungen (Speicherplatzbelegung, Timereinstellungen, usw.) verloren.

Nach dem Wiederherstellen der Spannungsversorgung dauert es länger als drei Tage, bis der Backup-Akku, der den internen Speicher mit Spannung versorgt, wieder ausreichend geladen ist.

IFalls Sie die Einstellungen manuell auf die werkseitig eingestellten Werte zurücksetzen möchten, betätigen Sie im Standby-Modus bitte gleichzeitig die SOURCE- und die Wiedergabe/Pause-Taste (▶/||), und halten Sie sie länger als vier Sekunden gedrückt.

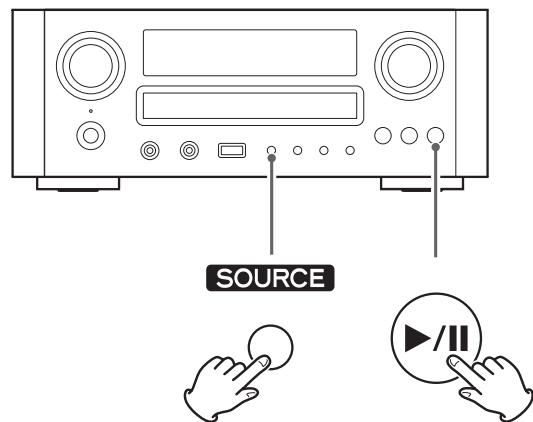

Der CR-H500NT schaltet sich automatisch ein, und sämtliche Einstellungen werden auf die werkseitigen Werte zurückgesetzt.

Verstärkerteil

Ausgangsleistung 40 W/ch (6 Ω, 0,5 %, 1 kHz)
 Eingangsempfindlichkeit PHONO: 2,5 mV 47 kΩ
 AUX1, AUX2: 200 mV 47 kΩ
 Frequenzgang 20 Hz bis 60,000 Hz (+1/-3 dB)

Tunerteil

UKW-Tuner

Empfangsbereich 87,50 MHz bis 108,00 MHz
 Signal-Rauschabstand 65 dB (Mono)
 60 dB (Stereo)

MW-Tuner

Empfangsbereich 522 kHz bis 1,629 kHz
 Signal-Rauschabstand 35 dB

USB-Teil

Wiedergabe

Frequenzgang 20 Hz bis 20,000 Hz (±2 dB)
 Signal-Rauschabstand mehr als 85 dB

Aufnahme

Frequenzgang 20 Hz bis 15,000 Hz (±2 dB)
 Signal-Rauschabstand mehr als 85 dB

Internetradio

Format MP3, WMA, RealAudio

Internetverbindung

LAN-Klemme 10 BASE-T
 Drahtloses LAN IEEE 802.11b/g
 Sicherheit WEP, WPA, WPA2

ALLGEMEIN

Versorgungsspannung AC 230 V, 50 Hz
 Leistungsaufnahme 100 W
 0,5 W (Standby)
 Abmessungen (B x H x T) 290 x 113 x 340 mm
 Gewicht 5,6 kg

Zubehör

Netzkabel x 1
 Fernbedienung (RC-1225) x 1
 Batterien (AAA) x 2
 MW-Rahmenantenne x 1
 UKW-Zimmerantenne x 1
 Bedienungsanleitung x 1
 Garantiekarte x 1

- Änderungen in Design und technischer Ausstattung vorbehalten.
- Bei Gewichtsangaben und Abmessungen handelt es sich um Näherungswerte.
- Abbildungen können geringfügig von den Produktionsmodellen.

Verbraucherinformation zur Sammlung und Entsorgung alter Elektrogeräte und benutzter Batterien

Befinden sich diese Symbole auf den Produkten, der Verpackung und/oder beiliegenden Unterlagen, so sollten benutzte elektrische Geräte und Batterien nicht mit dem normalen Haushaltsabfall entsorgt werden. In Übereinstimmung mit Ihren nationalen Bestimmungen und den Richtlinien 2002/96/EC und 2006/66/EC, bringen Sie alte Geräte und benutzte Batterien bitte zur fachgerechten Entsorgung, Wiederaufbereitung und Wiederverwendung zu den entsprechenden Sammelstellen.

Durch die fachgerechte Entsorgung der Elektrogeräte und Batterien helfen Sie, wertvolle Ressourcen zu schützen und verhindern mögliche negative Auswirkungen auf die menschliche Gesundheit und die Umwelt, die andernfalls durch unsachgerechte Müllentsorgung auftreten könnten.

Für weitere Informationen zum Sammeln und Wiederaufbereiten alter Elektrogeräte und Batterien, kontaktieren Sie bitte Ihre örtliche Stadt oder Gemeindeverwaltung, Ihren Abfallentsorgungsdienst oder die Verkaufsstelle der Artikel.

Entsorgungsinformation für Länder außerhalb der Europäischen Union

Diese Symbole gelten nur innerhalb der Europäischen Union. Wenn Sie solche Artikel ausrangieren möchten, kontaktieren Sie bitte Ihre örtlichen Behörden oder Ihren Händler und fragen Sie nach der sachgerechten Entsorgungsmethode.

Anmerkung zum Batteriesymbol (untere rechte zwei Symbolbeispiele):

Dieses Symbol kann auch in Kombination mit einem chemischen Symbol verwendet werden. In diesem Fall entspricht dies den Anforderungen der Direktive zur Verwendung chemischer Stoffe.



TEAC

TEAC CORPORATION	1-47 Ochiai, Tama-shi, Tokyo 206-8530, Japan Phone: (042) 356-9156
TEAC AMERICA, INC.	7733 Telegraph Road, Montebello, California 90640 U.S.A. Phone: (323) 726-0303
TEAC CANADA LTD.	5939 Wallace Street, Mississauga, Ontario L4Z 1Z8, Canada Phone: (905) 890-8008
TEAC MEXICO, S.A. de C.V.	Río Churubusco 364, Colonia Del Carmen, Delegación Coyoacán, CP 04100, México DF, México Phone: (5255)5010-6000
TEAC UK LIMITED	Suites 19 & 20, Building 6, Croxley Green Business Park, Hatters Lane, Watford, Hertfordshire, WD18 8TE, U.K. Phone: (0845) 130-2511
TEAC EUROPE GmbH	Bahnstraße 12, D-65205 Wiesbaden-Erbenheim, Deutschland Phone: 0611-71580

This appliance has a serial number located on the rear panel. Please record the model number and serial number and retain them for your records.

Model number

Serial number
